



Le Petit Chevronné



Vignoles 2019 – Photo Pascal Perreau.

N° 214 – 2^{ème} trimestre 2019

BULLETIN DE LIAISON DES "CHEVRONNÉS"

CLUB DE LA TRACTION BOURGUIGNONNE ET CITROEN ANCIENNES

Vignoles 2019 avant, pendant et après...



Le Petit Chevronné

BULLETIN DE LIAISON DES CHEVRONNES

N° 214

CLUB DE LA TRACTION BOURGUIGNONNE ET CITROËN ANCIENNES

2^{ème} TRIMESTRE 2019



Sommaire

- Edito du Président.
- Calendrier 2019.
- Nouveaux Chevronnés.
- Insolite.
- Echos de nos voisins.
- Le saviez-vous ? Yves Bergeret.
- Suspension Oléopneumatique : Sylvain Domatti.
- Arrêt sur image. Daniel Pallegoix.
- Journée technique à Coulmier.
- Salon Auto Rétro : Christophe Bosle.
- Jean Chartier, un Chevronné discret : Maryvonne et Christian Augras.
- Vignoles 2019 en images
- Contentieux en matière de véhicules de collection : Patrice Bonnand.
- Mots croisés de Simone.

Pour ce numéro, crédit photos et documents :

Christian Augras, Stéphane Creuzet, Eric Delarche, Wouter Jansen, Michel Lucotte, Yves Meyniel, Daniel Pallegoix, Pascal Perreau, le Bien Public.



Adhérent 1433

Editorial

Chers amis,

Même si les festivités du Centenaire dureront comme il se doit toute cette année 2019, notre anniversaire de cent ans d'épopée Citroën passé, Vignoles terminé, nous sommes psychologiquement beaucoup plus détendus, pour ainsi dire en vacances !

En dépit d'une météo médiocre et annoncée comme telle, Vignoles 2019 restera un bon cru, certes pas le meilleur en terme d'affluence mais en terme d'ambiance et de plateau proposé.

Une fois de plus les Chevronnés par leur présence et leur solidarité ont rendu possible cette belle manifestation.

Un mois avant, le Salon Auto MotoRétro à Dijon nous a permis d'annoncer Vignoles en présentant un beau stand en avant-première. Cette année, il n'y avait pas beaucoup d'anciennes, au sens où nous l'entendons sur le Salon Dijonnais il faut avouer que notre cœur bat surtout pour l'avant 1960 en général, le plus vieux en particulier et de toute façon pour la ferraille, ce qui n'est pas le cœur de cible des organisateurs de Congrexpo.

La journée technique chez Sylvie et Philippe fut encore l'occasion de moments studieux et appliqués pour remettre le grumier du club en état d'affronter les sollicitations de cette année et, oyez, oyez bonnes gens ! Denis est fort satisfait du nouveau câble, même que ça fait longtemps...

En espérant vous retrouver nombreux dans les balades...

Grosses bises

Christophe

BUREAU : Christophe BOSLE
Christian AUGRAS
Yves MEYNIEL
Christian ROUX
Dominique VACHON
Bernard LACROIX
Philippe BLONDON
Pascal PERREAU
Eric DELARCHE
Bernard LEGER
Rupert DURING

Rédaction du Petit Chevronné : Christophe BOSLE - Maryse LACROIX - Yves MEYNIEL - Daniel PALLEGOIX
Avec la participation de : Bernard LACROIX et Pascal PERREAU

LES CHEVRONNES - Annexe Lorraine - 1 Boulevard Foch - 21200 BEAUNE

leschevronnes@wanadoo.fr - <http://www.leschevronnes.fr>

Insolite :



Ci-dessus : Hommage aux 100 ans de Citroën à la fête des fleurs de Gérardmer, témoignage de Brigitte Chenneveau.

Ci-contre, illustration de 1925 par Charles Loupot à la gloire de l'huile Raoul CITROËN. Un oléovasophile Chevronné saura-t-il nous en dire plus ?



Ci-dessus : une traction façon buggy, vue à Madines en 2012, curieux et discutable, on remarque les jantes d'origine belge.

Ci-contre : une 2cv PO quittant récemment et discrètement la Bourgogne pour les Pays Bas en vue d'une restauration complète. L'appellation PO (Poussière ou pour Outre-mer, selon les sources) est apparue en avril 1954. Ces 2 CV étaient destinées principalement aux colonies françaises. Les caractéristiques sont les mêmes que la type AZ à part quelques particularités : essieux AV et AR mieux protégés, câblerie spéciale, filtre à air à bain d'huile.

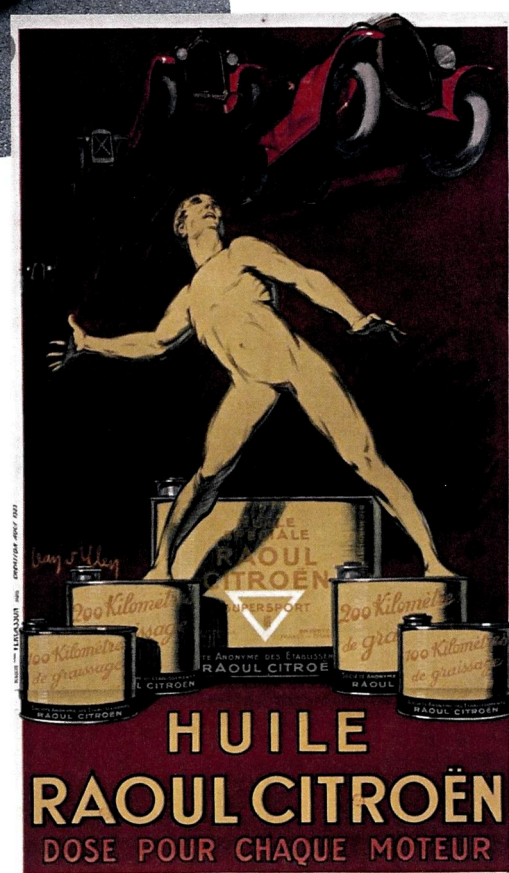

Echos de nos voisins :

Samedi 13 Avril : 7^{ème} Montée de La Rochepôt avec JPA RETRO



Une soixantaine de véhicules anciens de toutes catégories s'est rassemblée le samedi matin de bonne heure sous l'égide du Club Arnaytois JPA RETRO pour affronter la mythique montée de La Rochepôt mais en direction de Saint Aubin. Le lendemain dimanche JPA a renouvelé son embouteillage sur la RN6 à Arnay avec un grand succès.

A BEL AIR : le 1^{er} Rendez-vous de l'AOC

Affluence pour ce premier rendez-vous avec les FACEL VEGA. La mule des Chevronnés a fait sa parade promotionnelle, tandis que Dodo la Boutique, ce jour là, dissident des Chevronnés, nous a présenté sa maitresse.



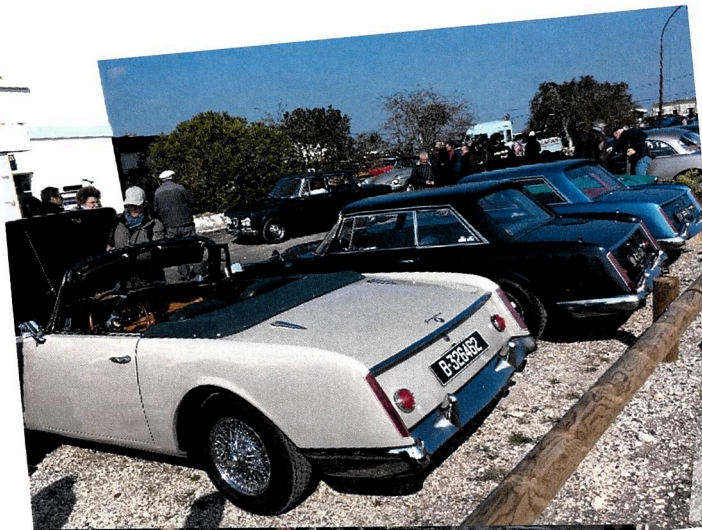

Majorité de Facel III et nous avons pu admirer aussi une superbe Facel II dont le dernier modèle a été produit en 1964, celle-ci a été livrée en mars 1965 à Lyon donc 5 mois après la cessation d'activité de Facel SA. Cette voiture est dans un état d'origine exceptionnel, jamais restaurée. Elle est équipée d'un moteur Dodge 8 cylindres en V de 6286 cm³, elle pouvait aussi être livrée avec un moteur Chrysler de 6769 cm³. Construite à 184 exemplaires, c'était à l'époque « le Coupé 4 places le plus rapide du monde » donné pour 240 km/h, 1660 kg et 355 Ch.

Ci-dessous le coin des CITROËN



**SAMEDI 11 MAI : 2^{ème} RV de l'AOC
à BEL AIR : HISPANO SUIZA
et VESPA !**





Bien évidemment que CITROËN vouait une haine malade à *'l'Auto-Journal'* depuis que ce bimensuel avait réussi un scoop le 1er février 1952, en publiant des photos volées de la «nouvelle Citroën», mais aviez-vous une idée de la véritable psychose développée ensuite par la Grande Maison à l'encontre de cette « feuille de chou » ? Incroyable, mes amis, et syndrome qui démontre et rappelle le côté totalement humain de l'aventure automobilistique du 20ème siècle, celui de la mobilité synonyme de la liberté.

Au mois d'août 1956, *'l'Auto-Journal'* qui avait comme credo de dévoiler à ses lecteurs les avant-premières des constructeurs, un peu comme *ICI-PARIS* qui ne nous cachait rien

(si seulement!) des mensurations de Gina Lollobrigida, annonce pour son numéro 159 du 1er octobre à venir, un «Essai-vérité sur les 25.000 km de la DS Citroën».

Terreur, quai de Javel ! Et si ces iconoclastes de pisseurs d'encre disaient la vérité, que la new DS, avec ses cent ans d'avance, se vautre dans une mare d'hémoglobine dès trois jours d'arrêt ?

Interdit !... Alors, le constructeur devait mettre au point un stratagème à la hauteur de la cour de récréation du Petit Nicolas. Son nom, rien moins que « L'opération contre-vérité » ! Il en fallait de la panique pour que ce grand constructeur soit ainsi aveuglé ! Bref, dans le contexte de *Guerre des boutons* qu'avait déclarée la Maison Citroën au bimensuel qui ne demandait que cela, l'Automobile-Club de France devait servir d'alibi en certifiant les résultats d'un test du même tonneau : 25.000 bornes de suite. Que de temps, d'énergie et d'argent gaspillés ! CITROËN devait, comme d'habitude, compte tenu de son goût de l'ombre, faire préparer dans le plus grand secret, une voiture spécialement mise au point et contrôlée tous les soirs derrière les discrets murs du petit garage « Paris-Nice » 94 rue du Faubourg-Poissonnière à Paris.

Son terrain de jeu : la lisse et très plate RN 10 Paris-Bordeaux avec retour au bercail en fin de journée pour regards sur la machinerie... La règle du jeu : faire certifier par l'Automobile-Club de France que l'anonyme (hum!) 13-FC-75 partait tous les matins pour revenir tous les soirs après 1000km parcourus sans la moindre intervention (re-hum) mécanique.



Pierre BERCOT grand patron de CITROËN à cette époque



Inutile de s'autoflageller par avance, André Costa (photo ci-dessus), l'essayeur en chef (il m'a fait rêver, celui-là, mais, crottes de bique, pour plaire à mes parents, j'ai eu, année par année, tous mes examens, alors qu'une carrière de saltimbanque de journaliste-essayeur à *'l'Auto-Journal'* devait bercer mes nuits de pensionnaire à Saint-Jo Dijon), dont l'objectivité n'a jamais été discutée, devait conclure ainsi : « Cette voiture complexe, qui fait appel à des techniques nouvelles, nous a plu par sa tenue de route, ses freins, sa suspension, sa visibilité, et son confort général. Une fois que la Citroën DS sera définitivement au point et mieux finie, elle pourra faire date dans l'histoire de l'automobile.»

A.C. 1er était visionnaire en 1934, A.C.2ème, en 1956...

En conclusion, jamais assez de A.C. !

La suspension oléopneumatique CITROËN

(Suite et fin)

par Sylvain DOMATTI

Après la CX, dernière vraie (?) Citroën, on attendra un nouveau sommet de gamme : ce sera la XM, née sous l'égide de PSA. Elle aura une base commune avec sa cousine 605, en particulier les motorisations essence et diesel, et la géométrie du train avant, nouveau chez CITROËN : c'est un Mac Pherson... mais à la sauce oléopneumatique, la sphère étant montée déportée pour éviter une dessin bizarre du capot, façon «œil de grenouille». La CX ayant montré sa limite au niveau confort dans ses versions les plus rapides, les voies et les ailes sont élargies, on augmente le tarage des sphères et la raideur de la barre anti-dévers, il y a une monte spéciale de pneumatiques. On va s'acheminer vers une suspension à deux niveaux de raideur : l'Hydractive ! La voiture qui devint célèbre grâce à Roger Hanin dans «Commissaire Navarro» a sa renommée parasitée par des petits problèmes électriques dus en partie à l'Hydractive. Justement, c'est un système à deux niveaux de raideur qui utilise trois sphères par essieu : deux sphères suspension dure, la troisième, suspension confortable. Le passage d'un état à l'autre se fait par une électrovanne. Cette vanne, pilotée électriquement, est informée par plusieurs capteurs sur le volant de direction et la barre anti-dévers avant. Elle isole les sphères additionnelles lors du freinage et de l'accélération (variation d'assiette) et en virage angle de braquage et vitesse de rotation du volant. Lors du retour à la suspension en mode confort, une temporisation électrique permet l'équilibre des pressions dans le circuit, ce qui évite une «ruade» de la voiture à l'ouverture de l'électrovanne. Ce système posera quelques problèmes...

Avec une gamme de motorisations essence et diesel allant de 80 à 200 CV : moteurs XU, XUD et V6 PRV, elle reçoit aussi l'ABS et le Diravi. Son esthétique, avec un grand nombre de montants de pare-brise et de custode, ne fait pas l'unanimité ; mais c'est bien un vaisseau-amiral qui séduit encore.

Opron a quitté PSA pour partir chez RENAULT. La GS, puis la GSA ont disparu, c'est la ZX qui les remplace, mais ce n'est pas une hydraulique. C'est finalement la BX qui va prendre la relève dans la gamme moyenne. Son esthétique change pour ceux qui sont habitués à l'école Opron ; BX 14, 16, 19, essence et diesel, break et berline, cette voiture va être un succès. Son hydraulique est celle de la XM, la direction assistée est en option, ainsi que l'ABS. Pas d'Hydractive.



Schéma de l'Hydractive

XM et Xantia (doc. CITROËN)

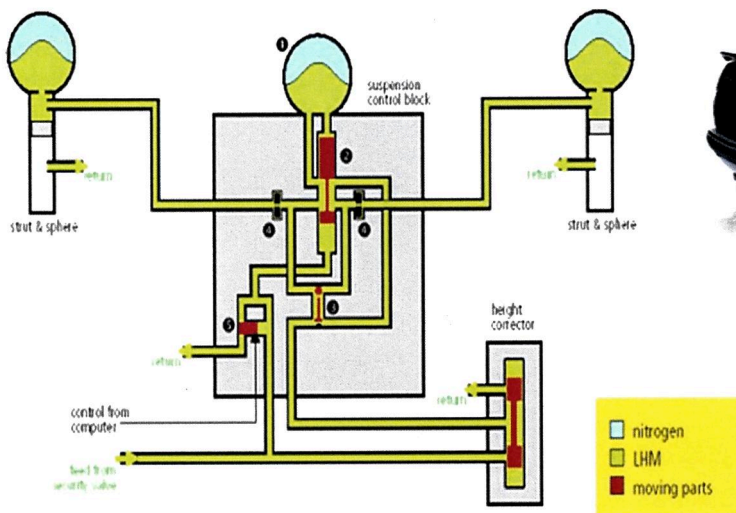
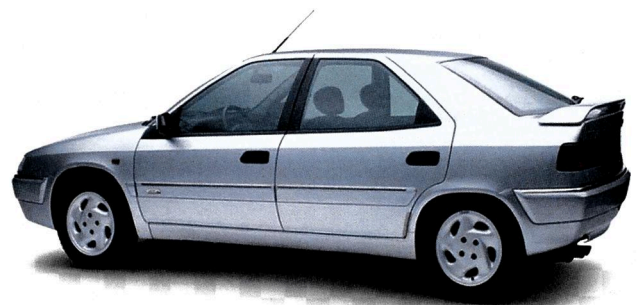

Puis vint la Xantia. Dans un premier temps, elle remplace BX et XM dans l'attente d'un nouveau sommet de gamme, d'une esthétique sage. Bien dessinée et réalisée, elle fera une carrière sans vague, mais ses ventes seront là pour prouver qu'elle est bien née, empruntant ses motorisations à la BX et la XM. Avec le nouveau V6, elle couvre une gamme de puissance de 75 à 195 CV. Boîte méca ou automatique, l'hydraulique vient de la XM avec deux nouveautés : la S.C.M.A.C. (suspension Citroën avec maintien en assiette constante), autrement dit un anti-affaissement à l'arrêt. Fini les Citroën alanguies près du sol et le temps de mise en assiette qui faisaient le spectacle et le bonheur des possesseurs de DS. Une nouvelle pompe double et un accus supplémentaire seront nécessaires avec la séparation des fonctions suspension et freinage. L'Hydractive évolue par le montage de deux électrovannes pilotant chacune un train roulant : c'est l'Hydractive II. Équipée de la direction assistée, de l'ABS, de l'Hydractive, le train AR est aussi autodirecteur. Le confort et la tenue de route sont incomparables.

J'ai récemment testé comme passager un bon nombre de voitures «modernes». Mais, bon sang, où donc est le confort proverbial des Citroën ?... Certaines autos sont d'innombrables «tape-cul»... Bon, revenons à nos moutons... pardon, à nos sphères ! Une Xantia Hydractive en compte désormais huit ! Mais la fiabilité est indiscutable : un jeu de sphères vit plus de 100.000 km. Je passe sur l'Activa, et ce sera la fin de mon délire hydraulique. Les deux familles de C5 et la C6 utiliseront une autre hydraulique. La direction assistée et le freinage ne feront plus partie du circuit hydraulique de base. Adieu, le LHM !

Merci de m'avoir lu jusqu'au bout.

Arrêt sur images...

par Daniel PALLEGOIX

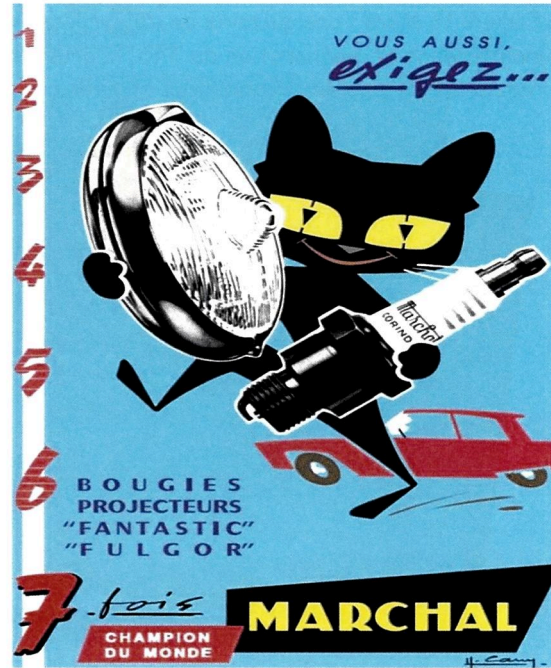

Hommage au dessinateur Henry CANY, dont le trait vigoureux ne s'est pas limité à des publicités comme celle de l'incroyable « 2 CV Barbot », ou la très célèbre mascotte du chat noir associé à l'éclat des phares MARCHAL, puis à l'ensemble des produits du célèbre équipementier. On lui doit aussi d'avoir illustré magistralement les couvertures des magazines « L'Action Automobile et Touristique » et « L'Automobile », très appréciés jusqu'à l'arrivée du trublion consumériste « L'Auto-Journal ».



JOURNÉE TECHNIQUE :

Samedi 16 Mars : une quinzaine de Chevronnés se retrouve chez Sylvie et Philippe BLONDON à Coulmier le Sec, au programme maintenance et amélioration du T46, le grumier du club. Notamment, le changement du câble du treuil, élément primordial de l'équipement, est une intervention attendue depuis quelques temps afin d'assurer les manœuvres en toute sécurité.



Denis, côté pile et côté face !

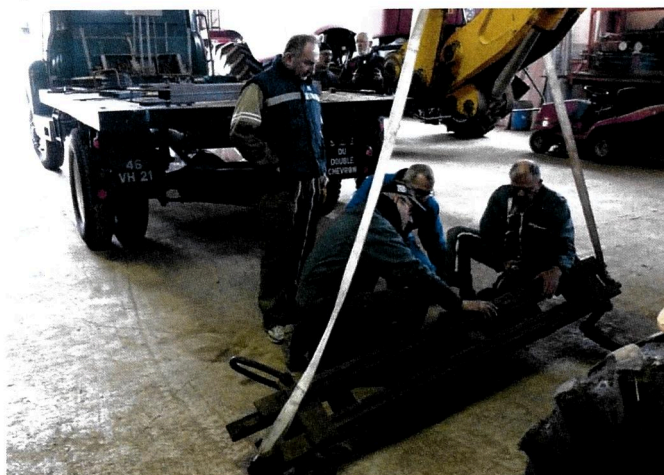

Variante au programme, nettoyage d'une direction Diravi en éclaté qui sera présentée à l'expo de Vignoles « 100 ans d'Épopée Citroën ».

Pour rappel, cette direction à crémaillère est à assistance hydraulique variable en fonction de la vitesse, avec rappel asservi en ligne droite.

Paul Mages est le responsable du développement de la direction assistée DIRAVI étudiée spécialement pour la Citroën SM. NDLR : relire les excellents articles de Sylvain Domatti dans nos précédents numéros.



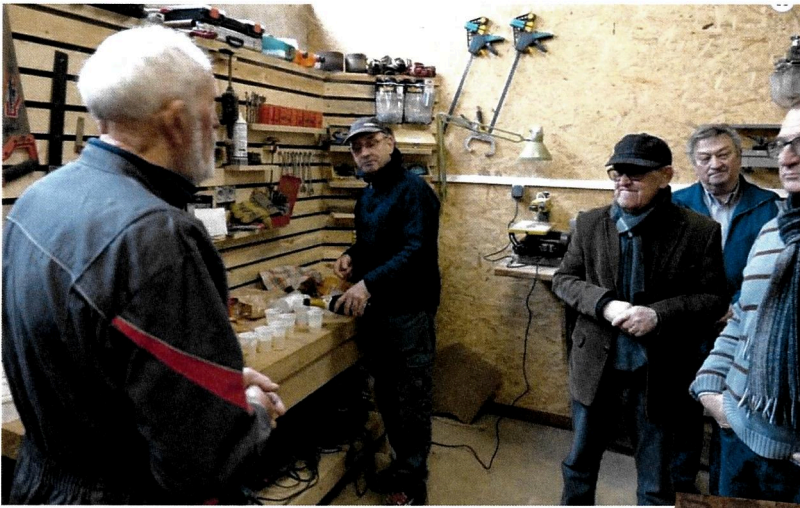

Pour une prochaine journée technique ?



On a tapé, nettoyé, vissé, limé, assemblé et finalement passé une bonne journée entre copains. Merci à Sylvie et Philippe pour l'organisation toujours au top !

SALON AUTORÉTRO DIJON :

Christophe Bosle



AUTO MOTO RETRO

DU 29 AU 31 MARS 2019
PARC DES EXPOSITIONS DIJON

Le week-end des 29,30 et 31 mars avait lieu la 4ème édition du salon Auto Moto Rétro de Dijon. Nous avons décidé de participer mais sans trop avoir à nous investir eu égard à Vignoles trois semaines plus tard et nous présentions en "avant-première" de notre Centenaire Citroën, l'expo Citroën et la compétition, agrémenté du Cabriolet DS d'Yves ainsi que du HY du club.

Cette année le thème du salon était " les véhicules de compétition ", nous étions dans le thème (!), et une grande majorité des véhicules présents était postérieure aux années 50, Il n'y avait donc que peu de ce qu'à notre goût nous qualifions de voitures anciennes, indépendamment de la qualité réelle du plateau.

Côté ferraille, quelques trop rares camelots mais aux stands intéressants à l'intérieur car encore une fois et en dépit des annonces et peut-être de tarifs prohibitifs rien à l'extérieur.

En tout cas en dépit d'une moindre fréquentation les organisateurs semblaient assez satisfaits. Quant à nous, nous avons passé d'agréables moments notamment lors des différents apéritifs qui nous ont permis tant de remercier des annonceurs que de partager avec des copains dont beaucoup de Chevronné(e)s.



Les Citroën exposées :
Le cabriolet AC6 1929 de Christian AUGRAS,
la Rosalie des Records 1933 de Jean Claude MILLI,
la Traction 7C 1935 Raid Lecot de Michel MARK,
le cabriolet DS 19 1961 d'Yves BERGERET,
le Type H des Chevronnés.

SALON AUTORÉTRO DIJON :

Témoignage de Dominique BERTUCAT, Association Les Yeux en Promenade.

**AUTO
MOTO
RETRO**

DU 29 AU 31 MARS 2019
PARC DES EXPOSITIONS DIJON



Bonsoir Maryvonne,

« Pouvez-vous faire suivre ce mail, aux personnes qui nous ont accompagnées pour l'exposition dimanche 31 mars ?

Un grand moment, parfaitement organisé avec des accompagnateurs très présents. L'association a été très sensible aux places offertes à ses membres adhérents, et à la présence attentive et bienveillante de Roger Sabatier, qui nous a fait partager son savoir et sa passion. Maryvonne, très impliquée avec Christian sont à l'origine de cette action, qui a permis à tous de découvrir le monde des voitures anciennes, très présents à la mémoire de tous. Une découverte tactile nous a fait naître des images, et des sensations qui nous ont permis de les imaginer.

Merci à tous pour cette initiative qui a comblé les membres de l'association ».

DOMINIQUE

« J'arrive devant l'entrée, accompagné par mon guide, un autre Gérard ! Lorsque tout le monde est arrivé, la visite peut commencer. Maryvonne Augras et Christian, son époux, nous font la gentillesse de nous faire découvrir la collection Citroën. Le club des "chevronnés" qui collectionne aussi bien des voitures des années 1980, comme la SM, jusqu'aux années 30 ou 40, avec une traction 11CV et le clou de l'expo, la C6.

Cette dernière, entièrement bichonnée et remise à neuf par Christian, qui ne compte plus les heures passées pour nous présenter ce bijou !

Nous "voyons", toujours avec l'aide de nos guides mais surtout de nos petits doigts, des motos et voitures anciennes de toutes marques.

La visite se termine avec le pot de l'amitié et de délicieuses gougères offertes par le club Citroën.

Pour ma part, toujours avec l'autre Gérard, je continue à tourner parmi tous ces "vieux coucous" et il y a vraiment de belles mécaniques.

Merci à tous les accompagnateurs bénévoles de l'association "les yeux en promenade" ainsi qu'aux étudiantes et étudiants de l'école de commerce de Dijon. Une belle journée en vérité ! »



Jean Chartier, un Chevronné discret :

Qui connaît Jean Chartier ? Ce Chevronné d'ailleurs, dijonnais par ses études à St Joseph, par son mariage avec Marie Claude avec qui il a eu 3 enfants et par les contacts amicaux qu'il y a gardés.

Le lien s'est fait quand un garagiste chasseur avec son beau-père affirme qu'un autre garagiste voisin est propriétaire d'une C6 autochenille Citroen.

A l'AG de l'Amicale des Anciens de St Jo en 75 Jean, lui-même propriétaire d'une C4 autochenille Citroen fait la connaissance de Christian. C'est parti, pour des rêves en commun et des souvenirs à la pelle.

Jean, fils d'une famille propriétaire d'une Fonderie, en Meuse, y est chef d'exploitation. Mais il est surtout tourneur, fraiseur, usineur, homme à faire aussi bien des arbres et paliers de cimenteries que, comme on a pu le voir, au Bourget en 1984, que créer une clavette de cardan de Traction pour un chevronné en panne, se servant comme étau d'un marchepied de remorque et comme matière première d'une clef plate sacrifiée.

Membre actif de plusieurs clubs d'Anciennes, Jean c'est l'homme des grands rallyes : je ne citerai que : Londres-Brighton-Londres plusieurs fois avec son Tricycle De Dion 1902, Marie Claude dans le fauteuil panier remorque ; le Tour d'Autriche et ses grands cols en Georges Roy 1910 (3 exemplaires) avec laquelle il s'est crashé dans une entrée de champ après avoir cassé un arbre de roue ; le Tour de France des Grands Mères en Mercedes 1904, (40 l/100), de passage à Dijon en 1982.,,

Très impliqué dans l'associatif, il fait partie de l'Association La Suzane (voir sur le Net), remise en état d'une loco des trains de la Meuse qu'il nous a présentée avant de nous faire une démonstration de chauffe d'un haut fourneau et d'une coulée de fonte lors de la sortie du même nom en 1998.

Il est présent aux sorties locales, en Licorne (moteur Ballot), 2CV citroen pour faire comme tout le monde et pour être Chevronné il possède bien sûr une 15/6 1953, qui je le sais, restera dans la famille.



Jean CHARTIER 1938 - 2019

Maryvonne et Christian Augras



Dimanche 28 avril 2019

18^{ème} BOURSE EXPO - VIGNOLES:

Les préparatifs, dès le jeudi...

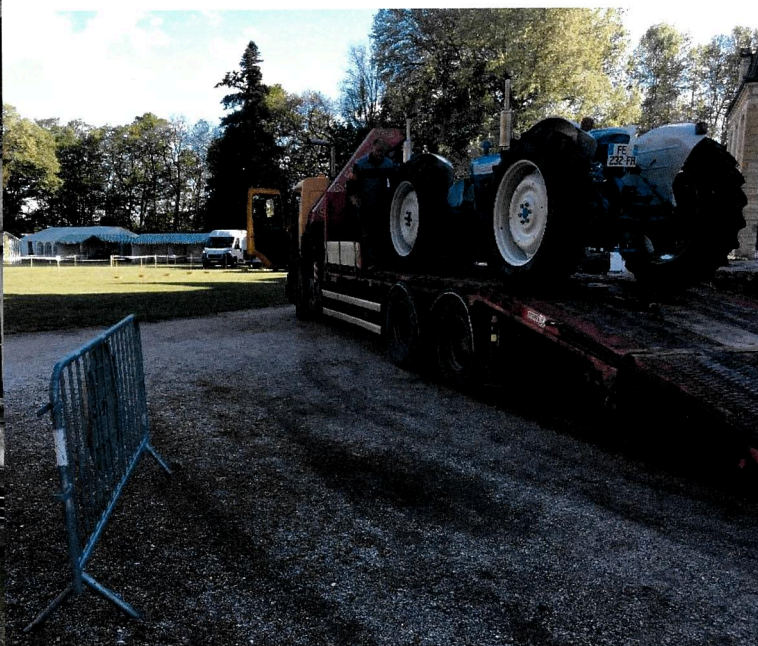
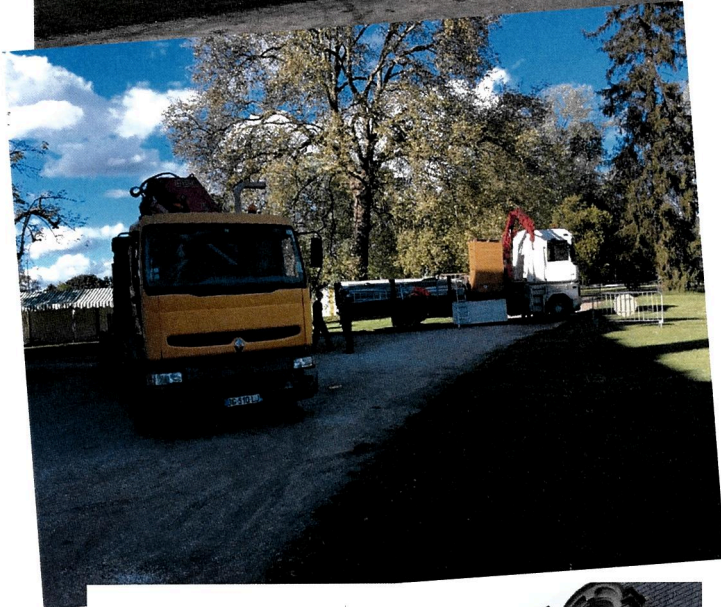

GGB CITROËN BEAUNE et les « Journées Origins by Citroën »



CITROËN et les records :



« 100 ans d'Épopée Citroën »



Devant le château, les Tractions et les DS...



Les camions Citroën...



Et les autres...



Le grumier des Chevrons à la manœuvre...

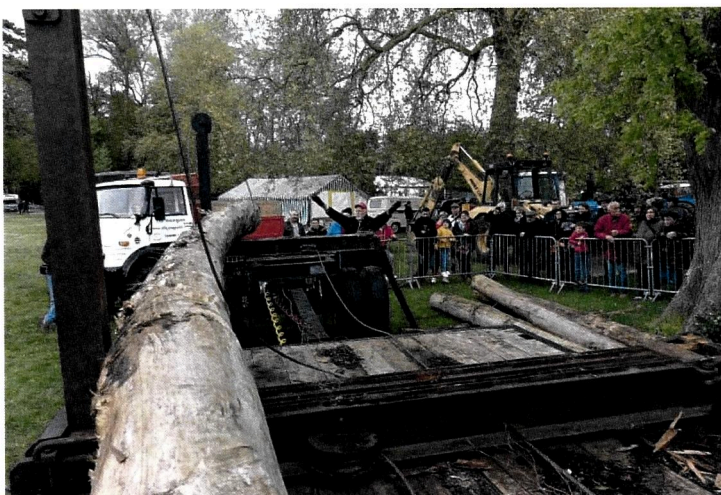

Les Tracteurs de la Gerbe d'Or...



Les motos des Fondus Bourguignons et de l'Arbracam...



Les moteurs fixes de Mr Noirot... et Pierre, la FFVE en intervention !



La bourse et sa centaine d'exposants...



L'intendance buffet - buvette...



La fête aurait peut-être été plus belle avec une météo plus clémente, mais cela aurait pu être pire au vu des prévisions. En tout cas cet anniversaire du centenaire de Citroën fut une réussite, l'ambiance était des meilleures et cela, outre un public sympathique et nombreux, grâce à vous tous. Les Chevronsés vous remercient tout particulièrement et très sincèrement de votre soutien à l'organisation de leur manifestation et d'avoir ainsi contribué à sa réussite.

Bien Cordialement

Christophe BOSLE
Président

Toutes les photos à voir sur www.leschevronsés.fr



980 Véhicules anciens
4500 visiteurs



Les Chevronsés remercient leurs partenaires

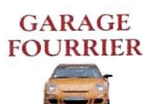

Contentieux en matière de voitures de collection

par Patrice Bonnard



La cour d'appel de Dijon a rendu récemment un arrêt concernant une affaire qui intéresse les collectionneurs de voitures anciennes que nous sommes.

En 2015, une société met en vente sur « Le Bon Coin » un cabriolet Morris Minor 1000 de 1963 avec carte grise de collection. La voiture est décrite comme une jolie sortie de grange, vendue en l'état pour restauration.

L'acheteur n'est pas satisfait de son acquisition, car il constate rapidement une déformation du châssis. Il fait alors expertiser le véhicule et l'expert révèle que celui-ci était en réalité une berline deux portes transformée en cabriolet, mais sans respect des règles de l'art, c'est-à-dire sans ajout de renforts de la

structure, ce qui a provoqué une déformation du châssis irréparable et rendu le véhicule dangereux.

L'acheteur a intenté une action en justice devant le tribunal d'instance pour faire annuler la vente et obtenir le remboursement du prix, et la reprise du véhicule par le vendeur. Il souhaitait également obtenir des dommages et intérêts.

En première instance, l'acheteur a été débouté parce qu'il a été considéré qu'il devait s'attendre à un véhicule très usagé, d'une valeur d'ordre esthétique ou historique plutôt que fonctionnelle. Bien évidemment, il a fait appel de cette décision, car il estimait avoir acquis un cabriolet et non pas une berline transformée. La déformation de la caisse étant trop importante pour permettre une restauration, la voiture était impropre à la circulation, et donc dangereuse.

Le certificat d'immatriculation n'indiquait pas la mention « cabriolet ». En revanche, l'attestation délivrée par la FFVE, en vue du certificat d'immatriculation en série de collection, précisait qu'il s'agissait d'un cabriolet. Elle rappelait par ailleurs la règle selon laquelle les véhicules concernés ne doivent pas être transformés, qu'ils doivent être conformes au modèle d'origine et que toute transformation notable doit faire l'objet d'une nouvelle réception de la DREAL. La transformation réalisée en l'espèce nécessitait donc l'accord du constructeur, lequel n'avait été ni obtenu ni même demandé.

La cour d'appel a donc prononcé la résolution de la vente, ce qui a entraîné la condamnation du vendeur à restituer le prix outre les intérêts au taux légal.

Cet arrêt nous incite à la rigueur en cas de transformation et à la vigilance en cas de transaction.



Les mots croisés de Simone (6)

Horizontalement - 1) célébré à Vignoles 2019 - 2) se dit de glandes sébacées
 3) sévérité - possessif - 4) titre universitaire abrégé - cher à San Antonio
 5) Communauté des Etats Indépendants - métal blanc - 6) nez gorge oreilles
 - hors d'usage - 7) patronyme italien - 8) faute de syntaxe
 9) à nous - lune à Londres - 10) essai - étrange

Verticalement - 1) blouses amples de femmes - note - 2) élèveras
 3) petits noirs - 4) bateau de pêche fluvial - petite île
 5) raffinements - 6) vieux Noël - hors du clergé
 7) avion européen - Institut du Monde Arabe - 8) impôt sur le revenu
 envol - 9) has been - cyclomoteur - 10) fils d'Isaac - précède oui-oui

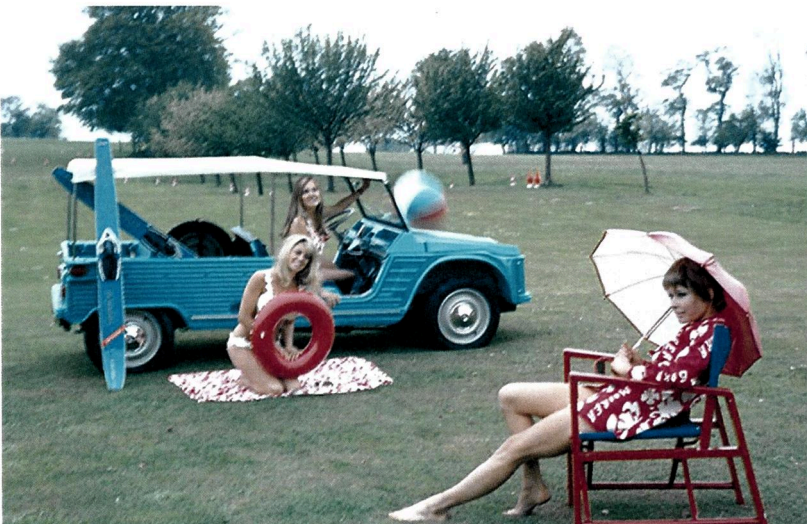
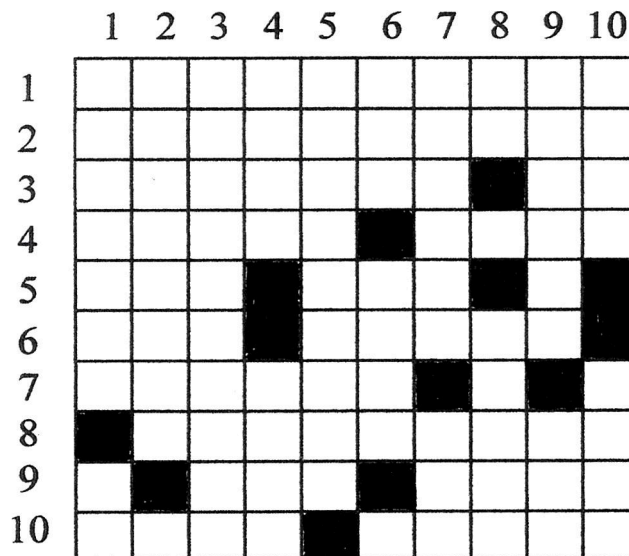

Publicités typiques des « seventies »

Dyane. L'auto in jeans.



CITROËN 

HORIZONTALLEMENT - 1) centenaire - 2) aréolaires - 3) rigueur - ta - 4) agreg - Béru
 5) CEI - 6) ORL - nases - 7) Sallci - 8) solécisme - 9) nos - moon - 10) test - zarbi
 VERTICALLEMENT - 1) caracos - ut - 2) érigéras - 3) négri lions - 4) toue - flot
 5) élégances - 6) Nau - laic - 7) Airbus - I W A - 8) I R - essor - 9) rétros - mob - 10) Esau - béni

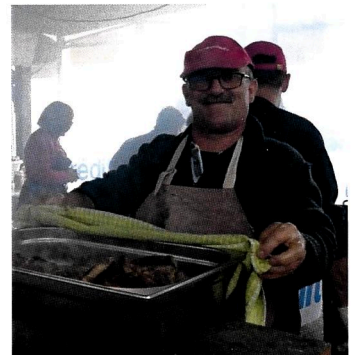
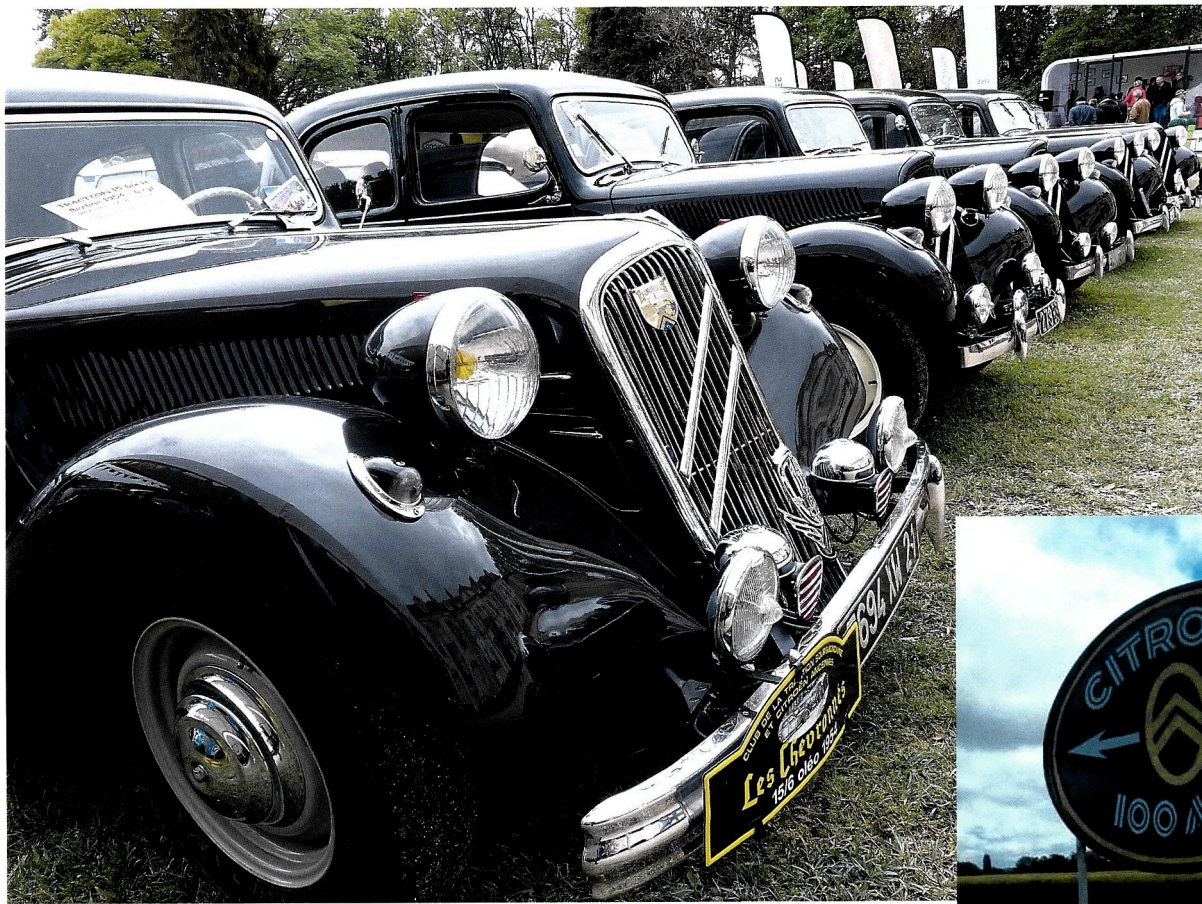



Le talent de Pierre Louÿs...