

*Le Petit Chevronné*

*Beaune, Mars 84*

# EDITORIAL

Je pense que vous avez tous reçu la bonne nouvelle avec beaucoup de joie. Non, vous n'avez pas rêvé... le CINQUANTENAIRE a bien lieu

Jé vous avoue que je compte fermement sur la participation massive des Chevronnés. Messieurs, le compte à rebours est lancé !

Les Chevronnés ont une excellente image de marque, vous vous devez d'être à la hauteur, nous serons le club de province le plus représenté

Réservez vos week-ends à l'entretien et à la révision de votre traction. Si des problèmes techniques se posent à vous, n'hésitez-pas à en parler. Toutes les tractions roulantes doivent être à PARIS. Le trajet DIJON-PARIS soit 350 kms environ représente le kilométrage que l'on fait pour une sortie dominicale.

Pensez à François LECOT, à tout ce qu'il a fait avec sa traction, DIJON-PARIS c'est un petit bout du trajet qu'il faisait.... tous les jours !

Votre traction fera le voyage sans problème. Une assistance sera prévue pour calmer les anxieux !

Une autre bonne nouvelle : le RECUEIL DE PIECES DETACHEES est là. Tout vient à point à qui sait attendre !

Nous avons profité de RETROMOBILE pour actualiser les tarifs et faire le tour des fournisseurs. Le recueil vous sera proposé aux réunions mensuelles ou par correspondance au siège social du club.

Ce Petit Chevronné que vous allez découvrir ci-après a été réalisé entièrement par les Chevronnés Beaunois, de la conception à la réalisation. Nous connaissons le dynamisme de Patrick et Philippe GAUDILLERE, vous pourrez en juger lors de cette réunion à BEAUNE.

Je tiens à les remercier tout particulièrement de leur dévouement au sein du club et de l'esprit tractionniste qu'ils dispensent autour d'eux. Je voudrais que tous les membres du club se rendent compte qu'ils peuvent aussi participer à la rédaction du Petit Chevronné.

Si chacun d'entre vous écrit un article, l'histoire de sa traction ou une simple anecdote, ne serait-ce qu'une fois par an, les articles ne seraient pas le fait des mêmes qui ont souvent, en plus, d'autres tâches à assumer.

Chevronnés, à vos tractions,  
Préparez-vous pour le CINQUANTENAIRE  
NOUS Y ALLONS.....  
..... TOUS !

le Président

Yves MEYNIEL

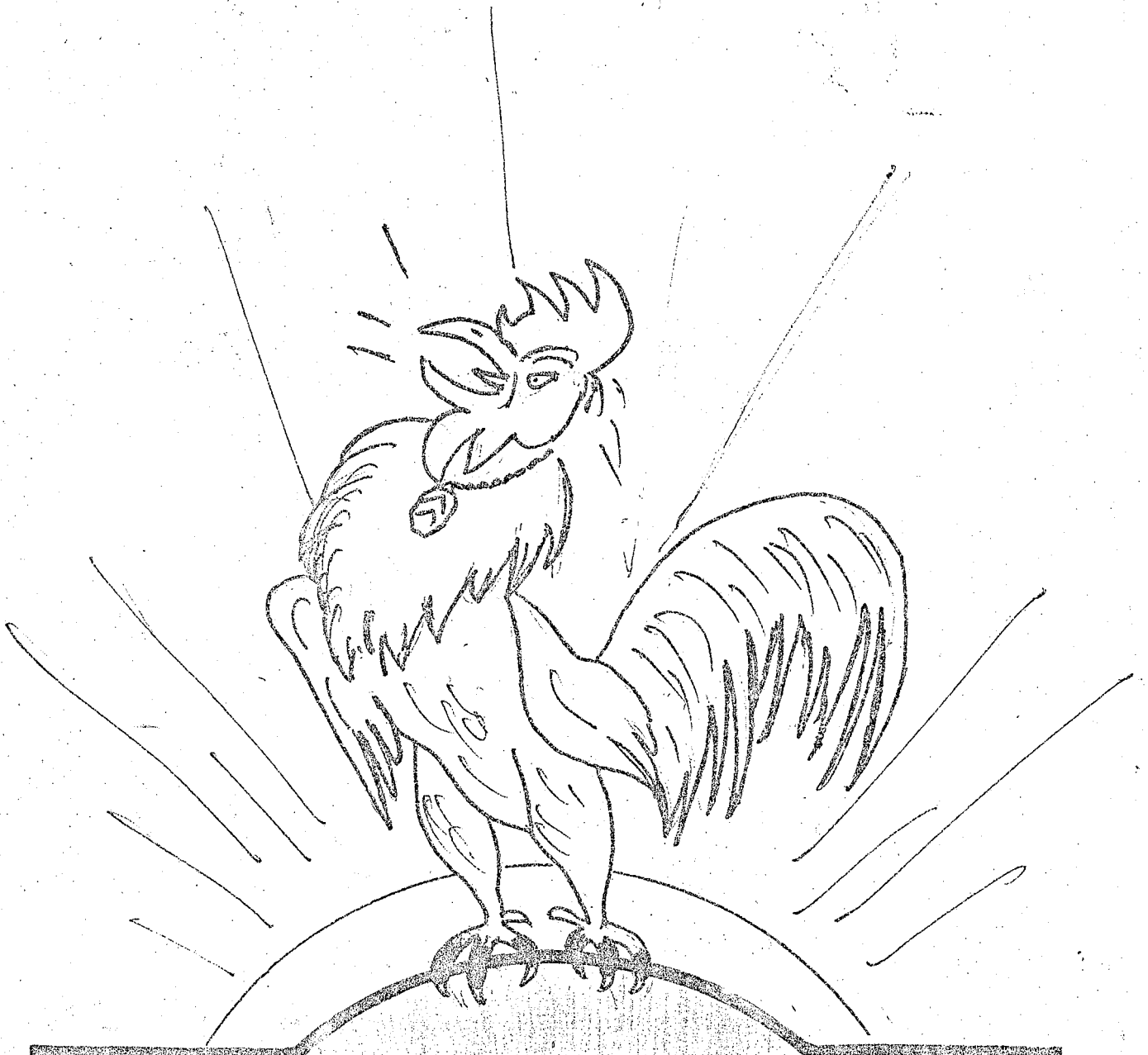

***En avant,  
la Traction!***

LE PETIT CHEVRONNE

MARS 1984



REDACTION..... ILLUSTRATION.....

MISE EN PAGE.....

COUVERTURE.

TIRAGE.....

DISTRIBUTION.....



LES BEAUNOIS.

# Sommaire

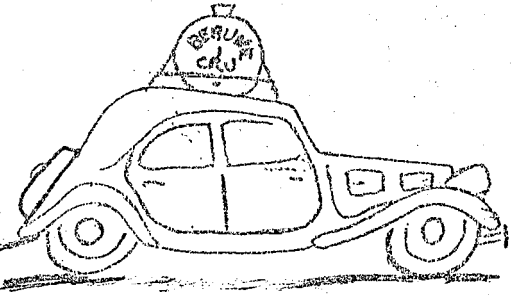

	PAGES
Les chevrons Beaunois .....	2.3.4
Notre bible .....	5
MINOT petit village du Chatillonnais .....	6.7
Le saviez-vous .....	8
Ma légère de 52 .....	9.10
Documentation Technique (les centrales clignotantes)...	11
Etude aérodynamique .....	12
Documentation technique ( contacteur de stop) .....	13
Premiers émois .....	14.15.16
Documentation technique ( l'éclairage).....	17
Ma dernière acquisition .....	18
Une résurrection .....	19.20
Elle ne supporte pas l'alcool .....	21.22
Documentation technique ( pression d'huile) .....	23
Information technique ( la boîte de vitesse) .....	24
Information du Président .....	25

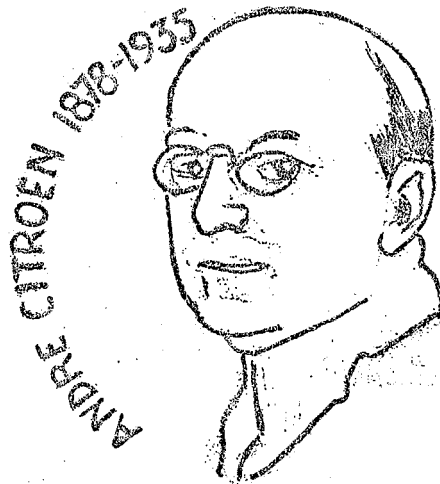



Chers Chevronnés, bonjour....

En Mars 1934, le monde de l'automobile était en révolution, en effet une voiture de conception tout à fait nouvelle était présentée aux concessionnaires CITROEN.

50 ans après en ce mois de Mars 1984, nous sommes heureux d'avoir réalisés ce petit chevronné.

Ce journal qui est l'image de toute une équipe de copains ayant la même passion, la traction d'André CITROEN.

Une équipe oui, car il ne suffit pas de vouloir pour pouvoir, même doté d'une grande volonté. A notre avis, pour arriver à quelque chose de concret, il faut être une équipe compact.

André CITROEN qui était l'ingéniosité même aurait-il pu mettre au point et sortir la traction en temps voulu, s'il n'avait pas su s'entourer des meilleurs ingénieurs, dessinateurs, contremaîtres et ouvriers.

Le petit chevronné est indispensable à la vie du club, il doit être à la charge chaque mois d'une équipe différente.

Sa présentation en sera changée au gré et à l'idée de ceux qui s'en occuperont et par son intermédiaire nous connaissons les vrais passionnés du club.

Denis MARTIN nous en avait suggéré l'idée l'année dernière, nous, nous montront l'exemple....Ce mois-ci.

Patrick GAUDILLIERE

## LES CHEVRONNES BEAUNOIS

---

C'est sans aucune prétention que je voulais vous présenter les chevrons de la région Beaunoise.

Nous nous connaissons tous par nos noms, prénoms et par le modèle ou le type de tractions que nous possédont, mais je trouves que le coté personnel de chaque individus serait agréable à connaitre.

P. G

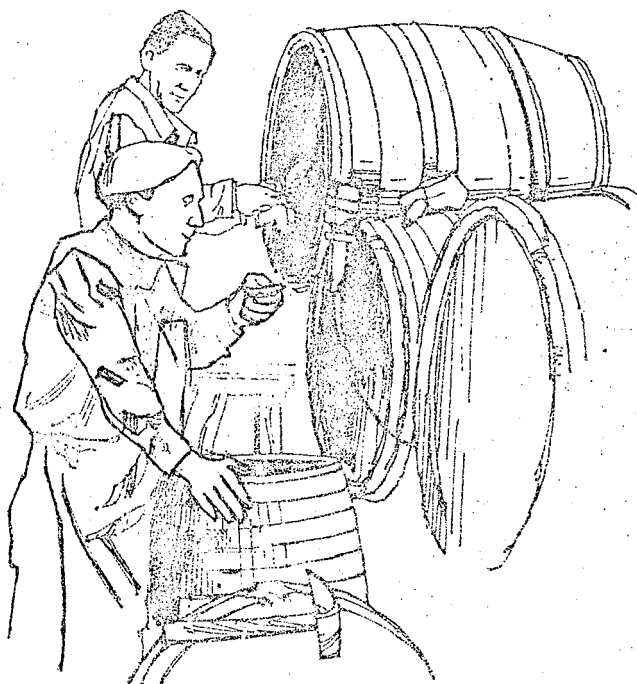

### Michel Racle

C'est le doyen de notre équipe, gendarme infirmier, il ne se démoralise jamais et s'il fallait, partirait au bout du monde avec sa légère de 37. Sorti de ses pansements et de ses piqûres, c'est pour se plonger dans les entrailles de sa voiture. Il touche à tout, il est toujours là pour donner un coup de main.

S'il existait au sein de notre club une médaille pour récompenser les plus méritants, Michel sans aucun doute aurait droit à cette distinction.

### Lucien Camus

Lucien est un des plus fameux et accueillant vigneron de notre région. Il est toujours prêt à nous faire partager sa passion pour son métier et il a comme nous tous, le virus de la "Traction".

Sa voiture a été remise en état avec autant d'amour que Lucien met pour faire ses meilleurs crus!

### André Laroche

Il est le seul parmi nous à prétendre avoir transformé un poulailler en traction avant CITROEN.

A l'époque, il ne connaissait pas les tractionnistes du coin et il a dû seul, à force de patience et de documentations, réessuciter sa voiture.

### Pierre Orsoni

Pierre est un tractionniste sympathique, qu'il est agréable d'avoir avec nous. Il possède une très belle voiture parfaitement d'origine dont on peut se servir comme référence.



### Jean Louis Parisot

C'est le pionnier, il est en effet le premier dans la région beaunoise à avoir rouler en traction. Mais quant on est le premier, on est vite amené à rencontrer bon nombre de déboire! Plein de bonne volonté, il s'est battu pour sa voiture et un jour pris au piège, il a dû à contre coeur se séparer de sa Légère. Quelques temps après Jean Louis fut atteint d'une maladie, d'un virus.

Il s'est mis à boire.. du café, ça lui rappelait le noir de sa traction. Au boulot où l'inox n'a plus de secret pour lui, rappelait à ses yeux, ses phares chromés. Quant il montait dans sa voiture, il cherchait inlassablement une manivelle partout. Son cas étant désespéré, n'était pourtant pas incurable pour nous.

Ensemble nous lui avons trouvé le seul remède qu'il pouvait exister, la suite vous vous en doutez! Je peux vous certifier que Jean Louis est guéri et que jamais quoiqu'il arrive,, il ne se séparera de sa nouvelle traction.

### Jean Marie Lecomte

Il y a un bon moment que Jean-Marie est tractioniste. Il possédait une Berline normale, un jour , il fût amené à se trouver face à une épave disloquée qui était à la vue de son moteur une 15/6. Ce moteur tournait et le ronronnement inégalable de ces six cylindres à certainement perturbé son système nerveux, car à cet instant, sa voiture fut vendue, les fonds de tiroir raclés, ses poches retournées et la 15 achetée. Depuis ce jour là, il ne se passe pas une soirée où un week-end où Jean Marie travaille d'arache pied à remettre en état ce qui sera bientôt une des plus belle 15/6 à rouler sur Beaune.

Patrick et Philippe Gaudillère

Il est inutile que je vous parle de nous, tout le monde nous connaît. Nous sommes à la disposition pour apporter notre aide et faire partager notre savoir à tous ceux ou celles possesseurs et passionnés de "Traction avant Citroën!"

.....

#### NOTRE BIBLE

Ne vous est-il jamais arrivé après avoir passé un long moment à bricoler votre traction, d'avoir un coup de fatigue. Nous, nous nous soignons immédiatement et nos remèdes nous les trouvons dans le livre du docteur MAURY, de la faculté de Médecine de Paris. C'est radical nous vous conseillons d'essayer.

EXEMPLE : Fatigue.

Crus conseillés. Vins de Bourgogne de la région de la Côte de Beaune.

POURQUOI ?

Parce que ce vin est riche en tanin, en phosphore et en fer sous sa forme soluble. Il est donc reconstituant et tonique et apporte à l'organisme fatigué les éléments qui lui manquent.

DOSES :

Un verre à Bourgogne avant et après les repas.

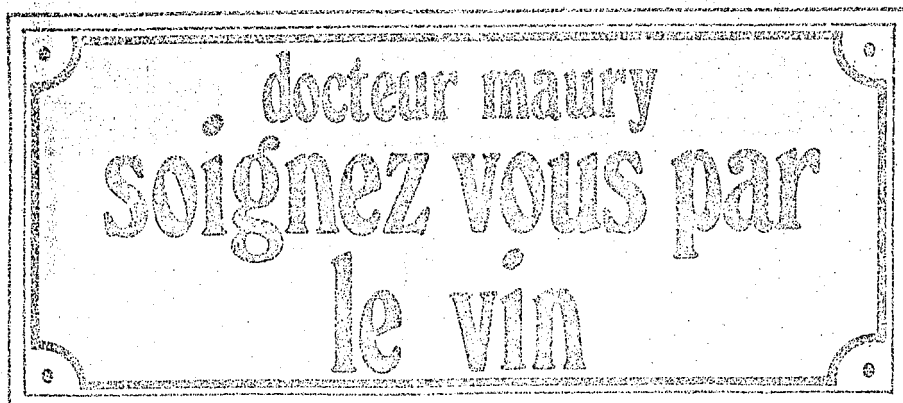

Minot  
petit village  
du  
Chatillonnais

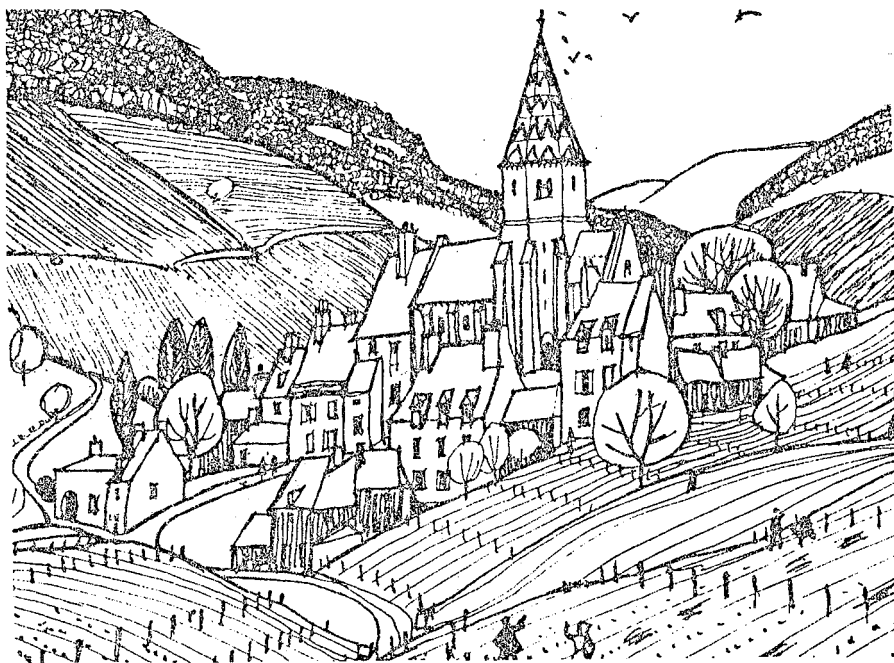

Il faisait très froid ce jour de janvier 1981, pourtant j'avais chaud au coeur. En effet, ce matin là, nous partions mon ami et moi-même à Minot, petit village du Chatillonnais, voir et peut-être ramener une traction, d'avant guerre, s'il vous plaît !

Après nous être munis de corde et cric au "cas z où", nous primes la petite route de campagne ce jour là merveilleuse, toute bordée de frimas, mais assez glissante !....

Le voyage me parut long, tant j'avais hâte de voir "ma Traction".

Le petit village parut enfin en haut d'une colline, encore une montée et nous voici enfin arrivés dans une grande cour.

Nous nous dirigeons sans tarder avec le propriétaire vers un grand hangar où se trouvent entreposés quelques machines agricoles et sacs poussiéreux.

Nous apercevons enfin la traction. Elle est noire : capot à volets, cache roues, pare chocs "moustache" et roues ajourées, j'apprendrai plus tard que celles-ci s'appellent "Artillerie", c'est le coup de foudre immédiat. Le propriétaire a mis la batterie en charge toute la nuit (il fallait cela, avec ce froid!).

Le moteur souffle, l'essence arrive dans la pompe à levier, je tire le starter, le démarreur et, miracle, ça y est, le moteur ronfle, quel plaisir d'entendre son ronronnement doux.

Je ne peux attendre plus longtemps. Les transactions se font pendant que la voiture chauffe, c'est décidé je l'emène immédiatement.

Les 80 km qui nous séparent de la maison se déroulent bien, mon collègue m'ouvre la route avec sa propre voiture. Je le suis à environ 200 mètres, cric et corde se sont avérés superflus, tout fonctionne à merveille.

Je maintiens le cap, tout en frottant le pare brise de temps en temps pour effacer les beaux dessins causés par le gel. Je descends la vitre aux carrefours, et nous arrivons à bon port.

Cette journée restera dans ma mémoire, journée merveilleuse mais retour un peu angoissant, il faut bien l'avouer.

Michel Racle

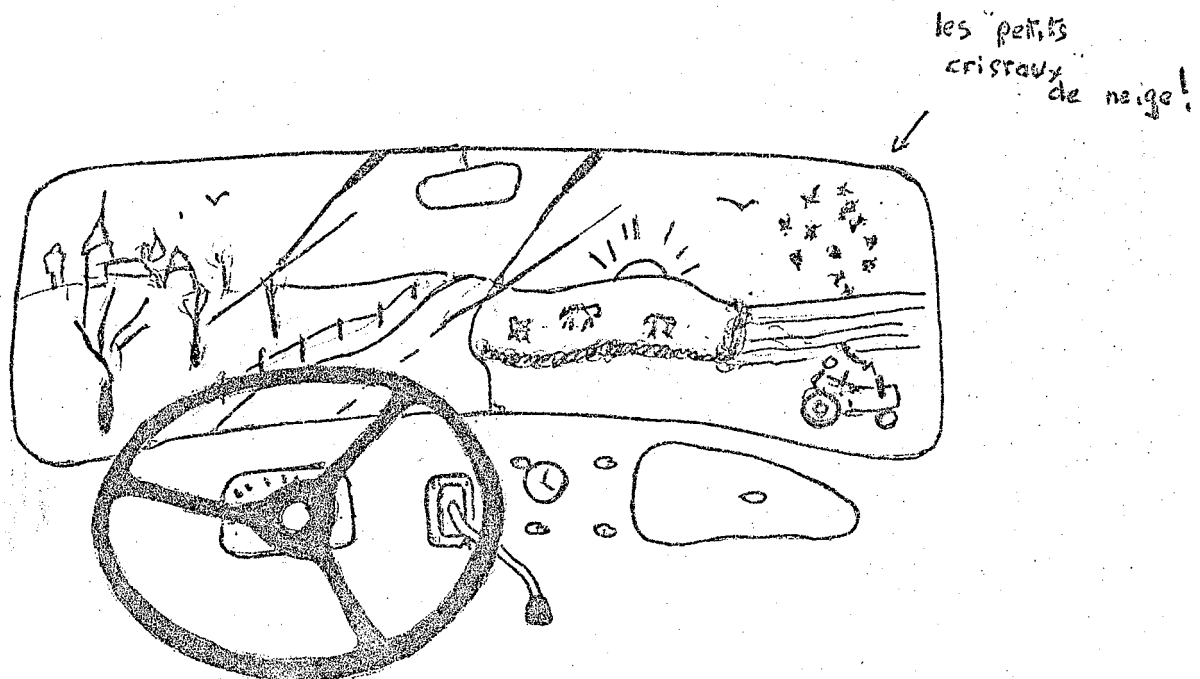

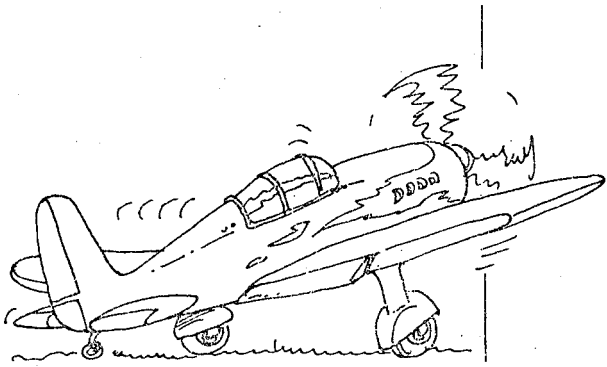

LE SAVIEZ-VOUS.... ?

En 1954 un avion était sélectionné avec huit autres modèles pour équiper des clubs aéronautiques. Il s'agit du DRUINE "TURBI". Version biplace doté du moteur 11 chevaux CITROEN vitesse 160km/h, consommation de l'ordre de 16 litres à l'heure.

-----

En 1954 tous les constructeurs américains misent dans leur publicité sur les qualités du 8 cylindres en V à soupapes en tête. Ceci nous prouve la clairvoyance de André CITROEN qui vingt ans plutôt avait conçu son moteur V8, c'était un moteur à huit cylindres en V de 78 X 100 et de 22 chevaux, la voiture atteignait 150km/h et pesait 1300kilos....C'était en 1934.

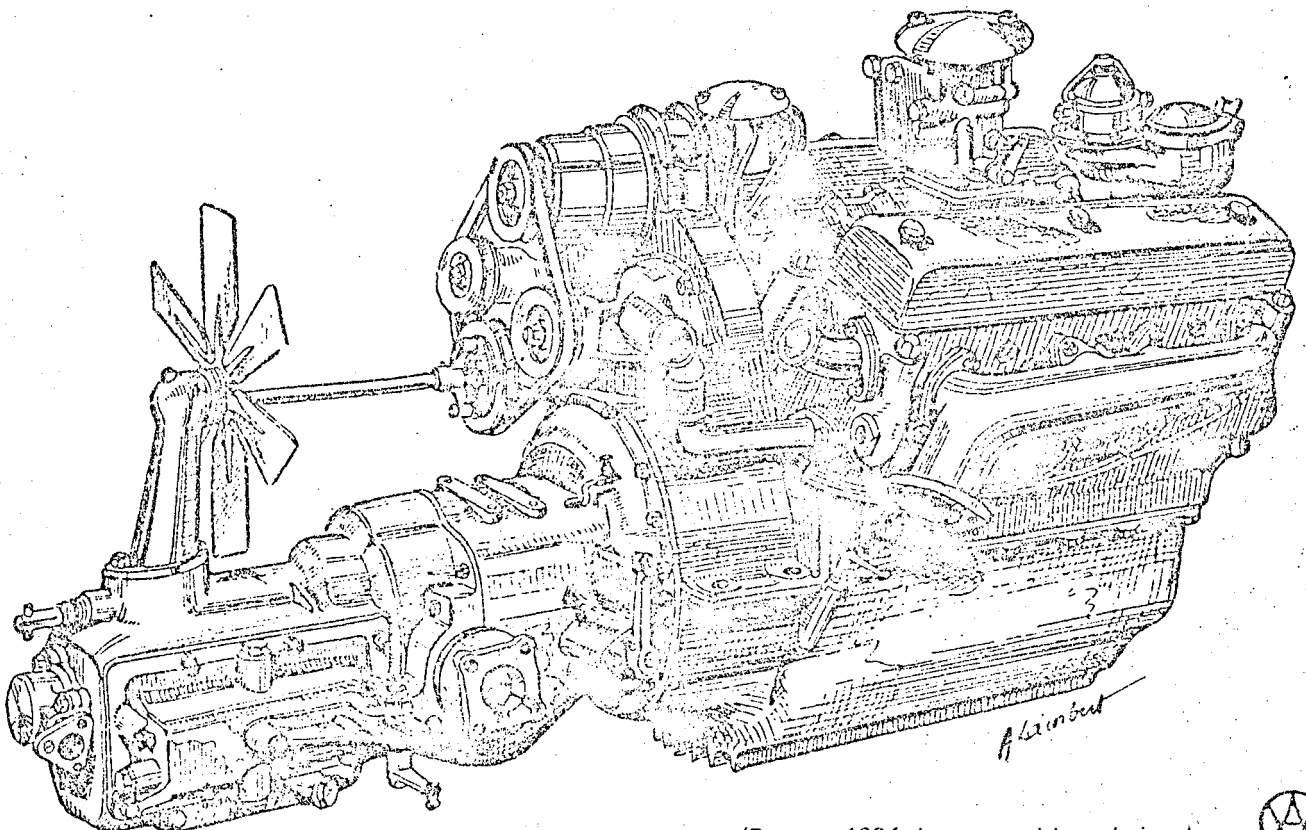

(Paru en 1934 dans un article technique).



Membre d'un Club depuis plus d'une année,  
j'ai le plaisir de vous faire partager, l'ac-  
quisition de ma Berline Légère 1952.

Ayant, il y a quelques années déjà, été l'heureux  
possesseur d'une traction, ce fut pour des raisons matérielles  
que je dû me résigner à m'en séparer.

De cette séparation, il m'en était resté, m'avait-  
on dit, un certain virus.

Le remède, c'est Patrick, Philippe et Michel, con-  
taminés eux aussi, qui me l'ont apporté. Nous avions rendez vous  
pour "voir" une traction!!

Ce n'était pas très loin, aux alentours de Beaune,  
nous nous y sommes embarqués une fin d'après midi pluvieux avec  
le propriétaire.

Arrivés devant une vieille grange quasi abandonnée,  
close avec chaîne et cadenas, le propriétaire chercha dans toutes  
ses poches la clef qui devait nous montrer la fameuse 11. Il est  
inutile de vous expliquer dans quel état d'anxiété nous nous  
trouvions. Beaucoup d'entre vous ont sans doute déjà vécu cet  
instant où les minutes qui passent paraissent interminables.

Enfin la porte s'ouvre, et, parmi des tas d'objets  
hétéroclites, une 11 gisait là, oubliée peut-être, abandonnée  
c'est sûr, sauf peut-être par une colonie d'araignées. Après  
quelques minutes d'efforts fiévreux, la 11 respirait enfin l'air  
frais dans la cour. Elle revécut certainement les moments où  
elle avait la considération de ses propriétaires. Patrick  
plongea la tête dans le moteur! Philippe se coucha sous la voi-  
ture pour vérifier si les "jambonneaux" et autres parties sensi-  
bles étaient encore en état. Et moi, de m'asseoir au volant, de  
revivre, les plaisirs que m'avaient déjà procurer la conduite  
de ce type de voiture et de rêver aux futures sorties, en pro-  
priétaire.

Brève discussion entre nos deux spécialistes...

"Elle est saine".

Et affaire conclue!!

Erreur, le plus dur restait à faire, car faire céder

"l'ex-propiétaire" était loin d'être facile et c'est après de longues palabres qu'il craqua et avant qu'il ne change d'avis Patrick revenait déjà avec une remorque.

La voiture dans cette cour en pente et boueuse fût tirée et chargée sur le plateau.

Retour sur Beaune , épuisés, trempés , mais ravis . Depuis cette date la "légère " est en cours de restauration avec l'aide très précieuse de Patrick et Philippe.

Je serais prêt pour les premières sorties de 1984.

Jean louis Parisot .

# documentation technique

la

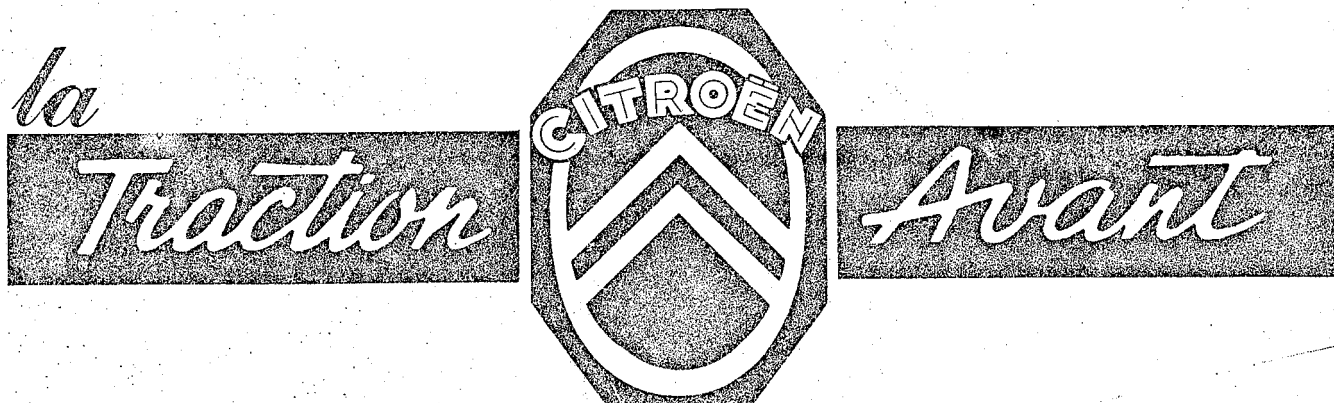

Il est possible de remplacer la centrale clignotante d'origine à mouvement d'horlogerie, qui n'est pas toujours opérationnel par une centrale électrique ( électronique ) et un inverseur s'incorporant parfaitement au style du tableau de bord.

## MATERIEL UTILISES

- \* une centrale toute tension 6,12,24 volts de marque ( GOLD ) CARTIER référence 01 192.
- \* un inverseur à témoin incorporé de marque HELLA référence 6BB 001 540-001.
- \* un porte fusible de marque HELLA référence 8KV 002 127 001

## MONTAGE D'ORIGINE

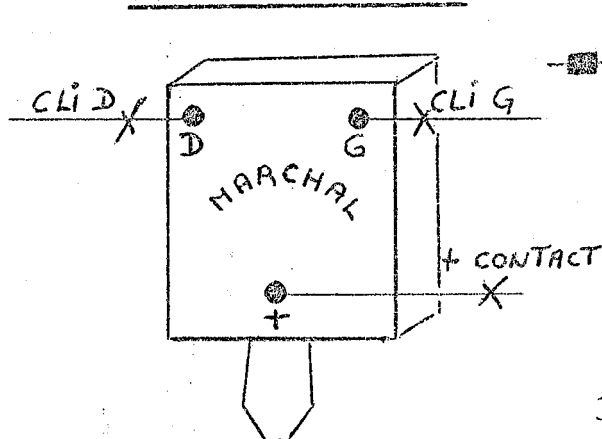

## MONTAGE MODIFIE

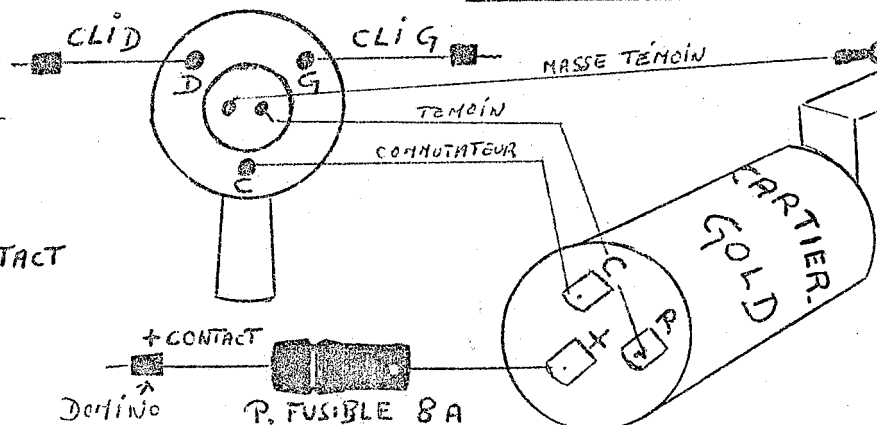

\* Si nécessaire rallonger les fils du cablage d'origine avec des dominos isolés appelés couramment ( sucre ) pour le branchement au commutateur.

PH. GAUDILLIERE





## CONTACTEUR DE STOP

\*\*\*\*\*

Afin d'éviter les réglages délicats du contacteur de stop mécanique de nos tractions, je vous propose de remplacer ce système par un contacteur hydraulique.

Il remplace la vis creuse qui se trouve en bout du maître cylindre.

### CONTACTEUR HYDRAULIQUE DE MARQUE D.A.V. référence 1845

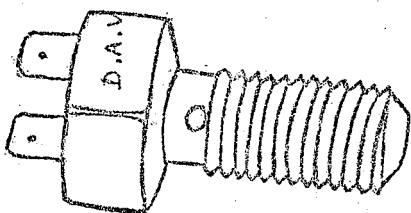

Sous la pression du liquide de frein, une membrane à l'intérieur du contacteur se dilate et vient mettre en contact les deux plots de sortie.

Les feux stop s'allument.

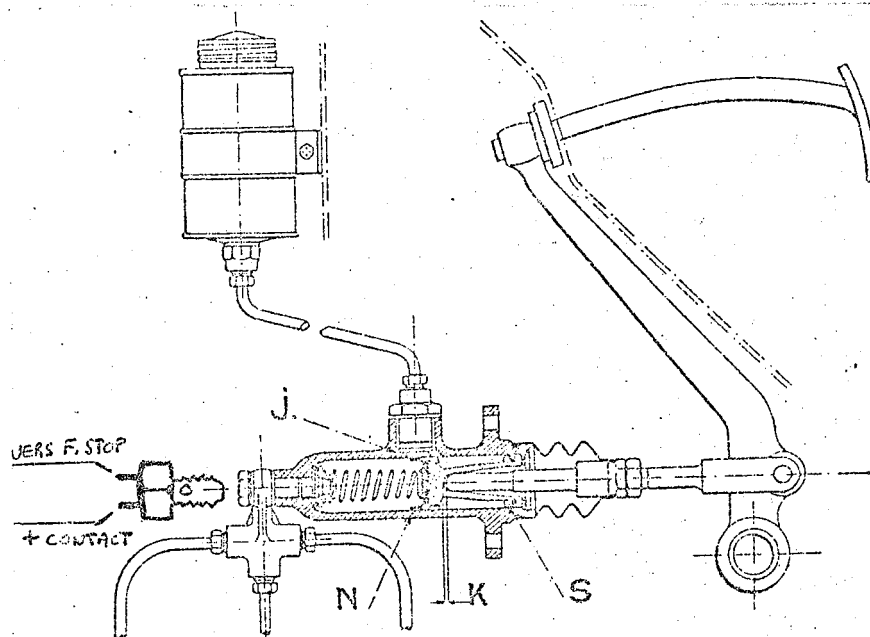
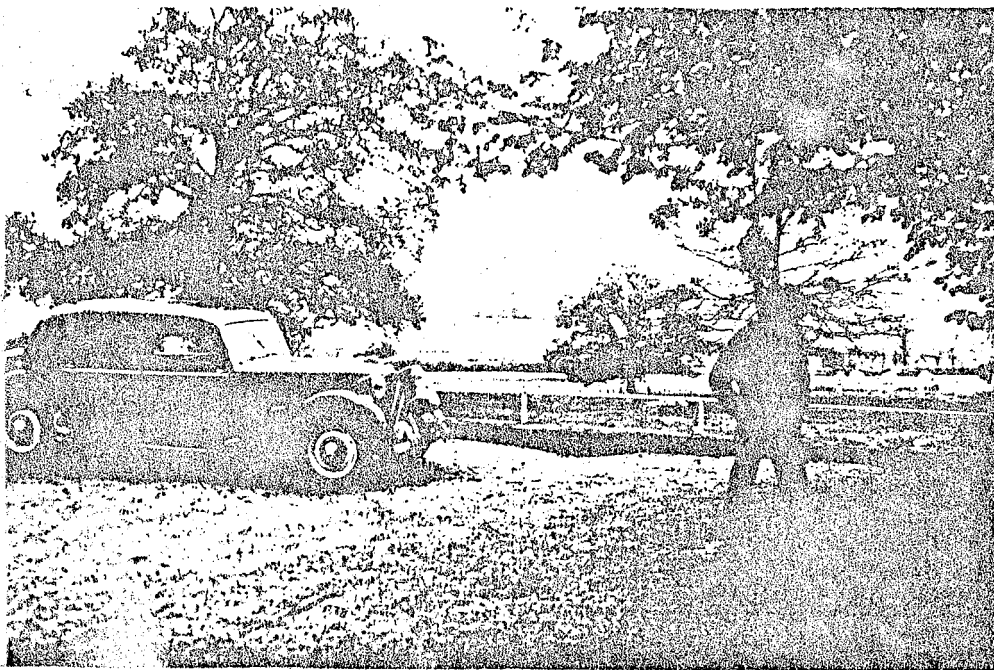

FIG. 35. — Maître cylindre Looked.

\* Il sera nécessaire de purger le circuit de frein après la pose du contacteur. Rallonger les deux fils du cablage d'origine, puis branchez les sur les deux fiches plates du contacteur hydraulique.



PREMIERS EMOIS ...

Ma première rencontre avec la traction date de 1963. Les fesses du bambin de cinq ans que j'étais alors, apprécièrent la banquette arrière de la II légère d'un lointain cousin alors que nos familles respectives passaient leurs vacances ensemble.

La II paraissait déjà anachronique par rapport au flot de véhicules modernes qui commençait à envahir les routes. Cependant, avec sa calandre "vieillote", ses phares juchés sur des ailes interminables (Bref, je n'en rajoute pas car nous sommes entre initiés !), elle avait de quoi séduire.

De toutes façons, il était trop tôt pour elle : considérée comme une "vieillesse" encombrante par mon cousin, elle finit ses jours sur un parking de la région parisienne.

Quelques années plus tard, j'eus la même émotion en voyant une de ces "vieilles citroëns noires" faire de l'"auto-cross" sans ailes ni capots dans une combe vallonnée du Jura.

Comme vous pouvez le constater, le virus s'étant précocément insinué en moi, il serait difficile, voire inutile de l'en déloger.

Au grand désespoir de ma famille, je décide d'acheter une traction sitôt le permis obtenu.

Mais que faire en attendant le permis libérateur ?

.../...

Trouver de la pièce détachée ...

C'est le début du ratissage des épaves que je connais. En fait, cela se fait sans grands moyens techniques si ce n'est une caisse à outils et une antique Estafette Renault que conduit un copain compréhensif et qui nous sert à rapporter le butin.

Quant aux moyens financiers, je n'en ai pas en 1976 ; il faut dire qu'à cette époque, bien souvent, on donne pour être débarrassés ...

La première voiture à subir les foudres du "récupérateur" sera une II commerciale. Elle nous laissera un souvenir particulièrement odorant : Nous avons passé deux jours, tous les deux, à démonter le moteur alors que la voiture pourrissait sans essieu arrière, au milieu d'une cour de ferme, juste sur la rigole de trop plein de la fosse à purin. Et nous étions en plein été !

Le Sacro-Saint permis obtenu, il restait à trouver la voiture. Mes intentions n'ayant pas changé, le tollé familial s'intensifie ;

- "Tu sais combien "ça" consomme aux 100 kms ?"
- "Et pour les pièces, comment tu vas faire ?"
- "De toutes façons, elles sont toutes pourries".

Je passe outre.

Je trouverai la voiture en rendant visite à de la famille dans le Charollais.

- "Tu as vu, il y a deux annonces de traction à vendre dans le journal".

Repas englouti.

Première adresse : "On l'a vendue ce matin, Monsieur".

Deuxième adresse : J'arrive (en Mobylette) devant une petite ferme. Une femme m'ouvre, c'est la propriétaire de la voiture.

- "Vous avez une traction ?"
- "Oui, je l'ai héritée de mon père. Je voudrais bien la

.../...

vendre parce qu'elle consomme trop, et puis, vous savez, c'est dur à braquer. Je pense racheter l'Ami 8 de la voisine".

Je pense : "Au moins, elle reste fidèle à la marque". La comparaison s'arrêtant là.

Nous ouvrons la porte du garage et je l'aperçois. C'est une belle normale dans sa peinture d'origine, sans bosses, plafond impeccable, sellerie entièrement houscée de simili vert. J'ai soudain un moment d'effroi : il n'y a plus de banquette arrière.

- "Ah ! oui, la banquette, je l'enlève chaque fois quand j'enmène ma chèvre au bouc (véridique), elle est là". Et elle me la montre au fond de la grange.

Et nous voilà partis sur les routes sinueuses des environs : Moi, conduisant pour la première fois un tel engin et prêtant l'oreille au moteur (quoique, avouons le, n'y connaissant rien à l'époque) et elle, pas trop rassurée, tassée sur son siège, me disant qu'elle a bien changé "quelque chose" dans ce moteur mais qu'elle ne se rappelle plus quoi.

De toutes façons, malgré ses 100 000 kms, il tourne rond et la voiture est belle.

L'affaire conclue, je rentre chez moi au volant. Derrière, la Mobylette a remplacé la chèvre ; je suis le plus heureux des jeunes conducteurs !

Jean-Marie LECOMTE  
"L'Echevronnais chevronné"

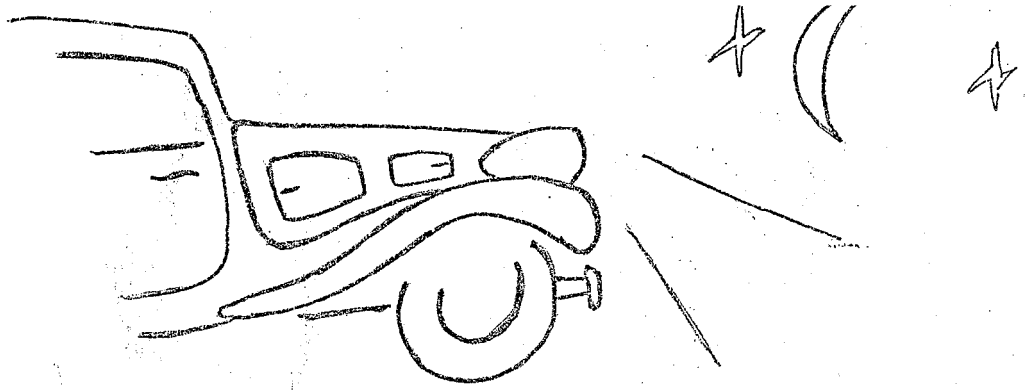

Il faut reconnaître que l'éclairage de nos tractions n'est pas faramineux. A cela plusieurs raisons.

- \* Paraboles de phares défectueuses ( la matière réfléchissante de la parabole est usée ).
- \* Les lampes de phares défectueuses ( en effet une lampe arrive à s'user, les filaments intérieurs se détériorent avec le temps ).
- \* Mauvaise masse aux phares ( la lumière est jaune pâle ).
- \* Malgré tout il ne faut pas vous attendre à un éclairage parfait, en effet la cause principale du mauvais éclairage est dû au départ, à la tension de la batterie qui est de 6 volts avec la longueur des câbles d'alimentation, les nombreux raccords et contacts ( comodo ), il se produit une chute de tension ou perte de courant, les ampoules se trouvent sous alimentées.

Il existe pourtant une solution pour remédier à ce problème. Il suffit de renforcer la ligne des codes et phares par l'intermédiaire de relais 6 volts à l'aspect extérieur ancien s'adaptant bien à la traction. Super Relais MARCHAL Réf 413 6volts.

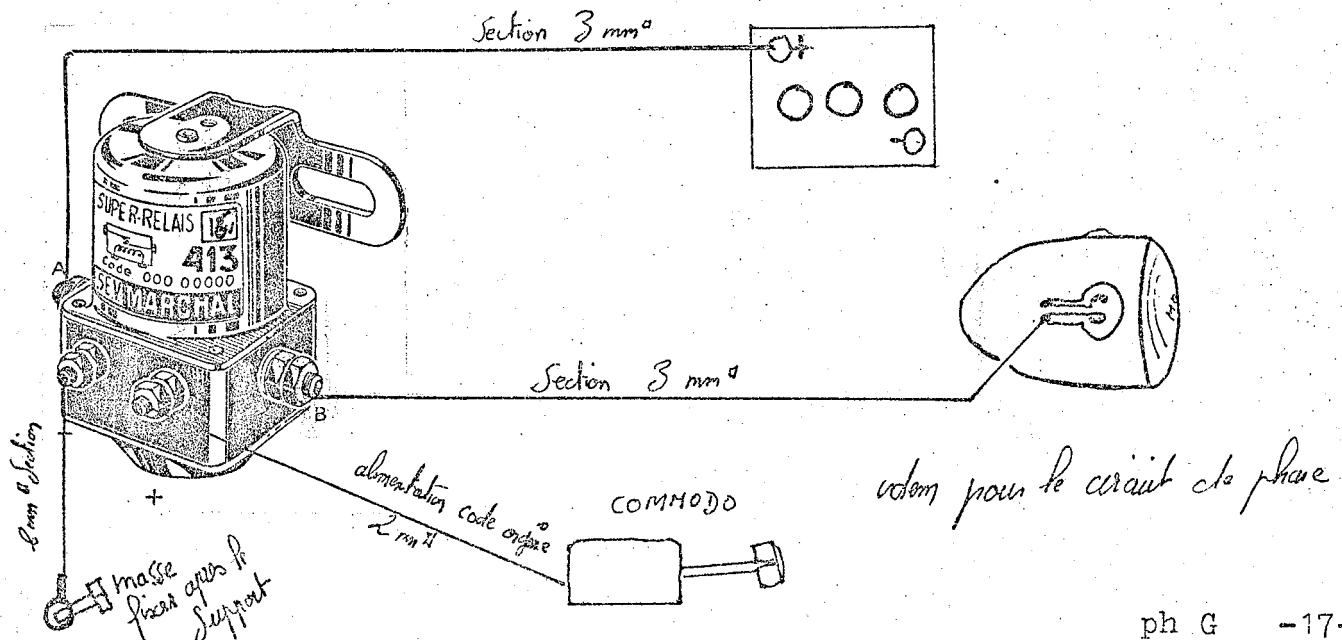

## MA DERNIERE ACQUISITION :

... Une traction pas ordinaire...

Tout commence le 30 Octobre 1983 à VERDUN sur le DOUBS, jour de la bourse d'échanges. Un jeune homme s'approche du stand "chevronnés" et s'adresse à P. GAUDILLIERE : "J'ai une traction à vendre, connaissez-vous un éventuel acquéreur?".

L'après-midi même, Patrick et moi décidons d'aller voir cette voiture le dimanche suivant.

Le jour "J", comme prévu, nous partons, Patrick, Michel et moi en direction de GERGY. Arrivés chez le jeune homme en question, nous découvrons la traction derrière une pile de bois, dans une position pas très confortable ; elle est entièrement démontée, la restauration des bas de caisse est commencée, mais malheureusement comme trop souvent hélas, le propriétaire avait abandonné. Nous faisons le tour de la voiture et stupéfaction, nous avons là devant nous une caisse d'avant guerre.

Après un quart d'heure de discussion avec le propriétaire le marché est conclu pour un prix très raisonnable.

Puis nous dégageons la pile de bois et réussissons à charger la voiture. Arrivés à la maison, nous regardons de plus près notre acquisition : les jantes nous sont complètement inconnues, un radiateur à nids d'abeilles comme les C4, sur la coque pas d'orifice de remplissage d'essence, il se trouve dans le coffre, nous faisons mes amis et moi découverte sur découverte.

La plaque de série d'origine a été remplacée par d'autres numéros suivis de trois lettres "H.S.A." (inexistants chez CITROEN), nous y perdons notre latin. Après avoir fait bon nombre de recherches et pris des renseignements ici et là, nous connaissons maintenant la véritable origine de cette voiture. Elle appartenait à l'armée Française pendant la dernière guerre et c'est en 1948 qu'elle a été vendue à un Parisien, lequel l'a revendue à un ferrailleur Chalonnais le 26 Août 1978 où elle resta jusqu'en 1982 date à laquelle elle fut achetée par ce jeune de Gergy.

A présent, elle est chez moi à Ruffey les Beaune dans un état de délabrement total, mais je la garde avec mes reliques où je pense elle restera longtemps.

Tout cela pour vous dire, amis chevronnés que nos tractions si elles pouvaient parler, nous apprendraient certainement beaucoup de choses...

André LAROCHE.

M n e

## R e s u r r e c t i o n !

Acquise par une infirmière de Saint-Gervais, en Saône et Loire le 15 Juin 1950, c'est un jour d'octobre 63 que mon père l'acheta 3 500,00 F. ce qui faisait à l'époque assez cher pour un modeste paysan.

Pendant cinq années, elle n'a pas été gâtée, mon père s'en servait pour les sorties mais aussi pour les travaux des champs. Dans l'été 1962 un manque d'huile lui fut fatal, une bielle coulée et c'était la fin pour elle. L'essieu arrière fut démonté pour faire une remorque, comme c'était la mode à ce moment là, les ailes arrières, le moteur, et la boîte de vitesse vendues à la ferraille.

Posée sur quatre parpins, sous un sapin derrière la maison, elle y resta douze années. Que de bons moments j'ai passé à jouer dedans avec les petits copains ; on avait même cassé les phares ! Si j'avais su !

C'est en 1980 que la passion pour la traction me pris, mais qui aurait pensé que cette voiture était encore saine de coque comme au premier jour ?

Le mécanicien du pays, avec sa dépanneuse me déposa cette épave dans ma cour à Ruffey les Beunes. Je n'oublierai jamais ce jour là ! Ma mère avait les larmes aux yeux, si elle avait su ce qui attendait cette voiture, elle aurait été contente.

Et le travail commença, tout n'allait pas être facile ; il fallait trouver des pièces, et à ce moment là, je ne connaissais pas notre ami Roger BROSELLIN pour avoir des tuyaux.

C'est un copain de boulot qui me donna une adresse d'une ferme où il y avait une épave. Arrivés chez le brave paysan il me dit : "C'est dommage mon gars, le ferrailleur la emmenée il y a quelques jours pour 50 F. ; allez le voir, peut-être l'a t-il encore ?" Le soir même, je passe chez ce monsieur où en arrivant, j'aperçois dans la cour la traction encore intacte. Je fais le tour, il ne manquait qu'un cardan ; après cinq minutes, elle est à moi pour 200 F. C'est honnête ! J'ai souvent été découragé face à des problèmes qui seraient maintenant facilement surmontables.

Ma femme avait transformé une chambre en salle de couture pour refaire les sièges. Les garnitures de portes et le pavillon ont été refaits par moi-même, ce qui n'est pas évident, surtout avec du tissu d'ameublement !



En avril 82 le plus dur était fait ; il ne me restait plus qu'à la peindre et à la remonter, ce qui fut fait le samedi 8 mai jour de Bourgogne 82. Le matin même, je suis monté à Dijon pour acheter les quatre enjoliveurs qui me manquaient.

Le lendemain, direction BEAUNE pour Bourgogne 82. Les voisins étaient sortis pour regarder le départ ! La pluie était au rendez-vous, et l'eau inondait le poste de pilotage (joint de trappe défectueux). Beaucoup de travail, mais quelle satisfaction de la voir exposée sur le parking parmi d'autres merveilles ! J'en étais fier, même quand il me fallu la pousser pour rentrer (pompe à essence en panne).

Des journées de travail pour un beau résultat que je n'oublierai jamais.

André LAROCHE



HIPS!

Elle ne supporte pas l'alcool.

Novembre 1983 2<sup>e</sup> en dessous de zéro.

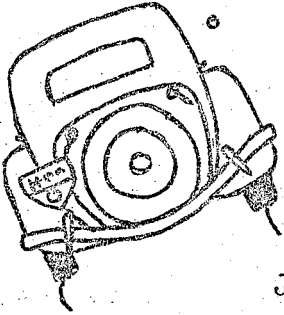

Bonjours grand....

J'viens t'voir y parait que dans les autos d'maintnant faut un truc spécial dans le radiateur pour pas qu'ça gèle. Je m'approche de sa Renault 6 où ce dégage une odeur très bizarre et un bruit rappelant celui d'une cocotte minute.

- Mais qu'avez vous mis dans votre radiateur?

- Ben mon gars, comme j'ai toujours mis dans ma C4 et ma traction d'la goutte.

- Oh là mon pauvre monsieur, tout a changé. On ne touche plus au radiateur, c'est un circuit fermé, il ne faut pas du tout d'air dans le système de refroidissement, bien sur on met un liquide spécial qui fait anti-gèle et vous surveillez le niveau dans cette cuve en verre.

- Ah la petiote bombonne là, j'croyais qu'c'était une reserve pour avoir d'là flotte sous la main pour pas avoir à s'trimballer avec une nourrice dans le coffre.

- Vous avez de la chance de ne pas avoir grillé votre joint de culasse.

- Ah quesque tu veux, ces autos d'maintnant elles supportent plus l'alcool et pis d'ailleurs elles n'aiment plus l'froid non plus. C'est ben vrai qu'aujourd'hui on est des cons.... La moitié des bagnolles qu'on fait on les expédies chez les bougnoules où y fait chaud. Allez mon gars mets lui ta denrée.

Vidange moteur, radiateur, rinçage, remplissage au liquide de refroidissement, purge du circuit, fermeture étanche du bouchon de radiateur, essai, c'est bon.

- Merci grand, tiens puisqu' mon auto n'veux pas d'ma gnolle, tu boiras le reste d'la fiolle et pis merde elle est à moitié vide, tiens v'là une pleine et pis fait moi confiance les autos ont p'têtre changés mais pas ma goutte,

.../...

.../...

Et celle là si j'lai encore c'est parce que les bochs l'ont pas trouvée.....

- Les bochs.?

- Ouais les chleus pendant la guerre.

- Parce-que vous l'avez faite pendant la guerre ?

- Non mon gars, c'te goutte j'lai faite en 38, j'en ai fait une feuillette et j'lai planquée. Quand j'suis rev'nus après la guerre y'en manquait un paquet, j'me suis dit, planqué comme était le tonneau, si on avait mis l'nez dans y z'auraient tout sifflés. Non, mais c'est le bois du tonneau qu'en avait sucé la moitié, mais crois-moi y'en reste encore assez pour m'finir, surtout qu'la bagnolle en veut pas.

Allez salut p'tiot.....

P. GAUDILLIERE



## Préssion d'huile

Vous venez de refaire votre moteur, ou alors il est d'origine et vous ne savez pas ce qu'il vaut. La solution la plus sage est d'installer un indicateur de pression d'huile. Il vous renseignera sur le comportement du système de graissage et de l'état de votre pompe à huile.

### MATERIELS UTILISES

- \* Une prise d'huile (à fabriquer)
  - \* Un transmetteur de pression d'huile 6 bars filtage 14 X 150 marque JAEGER Référence 069 606
  - \* Un receptrer 6 bars marque JAEGER Référence 089 050 01.
- Récupérer le bouchon sur le bloc moteur (voir schéma) sur sa tête, souder à la brasure un écrou de 14 X 150, puis percer de part en part de ce bouchon un trou de  $\varnothing 2,5$ .  
Reviser ce bouchon sur le bloc, adapter le transmetteur en le montant avec un peu de teflon et un joint cuivre.  
Adapter votre receptrer dans un endroit choisi à portée de vue procéder au branchement. Adapter si vous le voulez une lampe témoin supplémentaire.

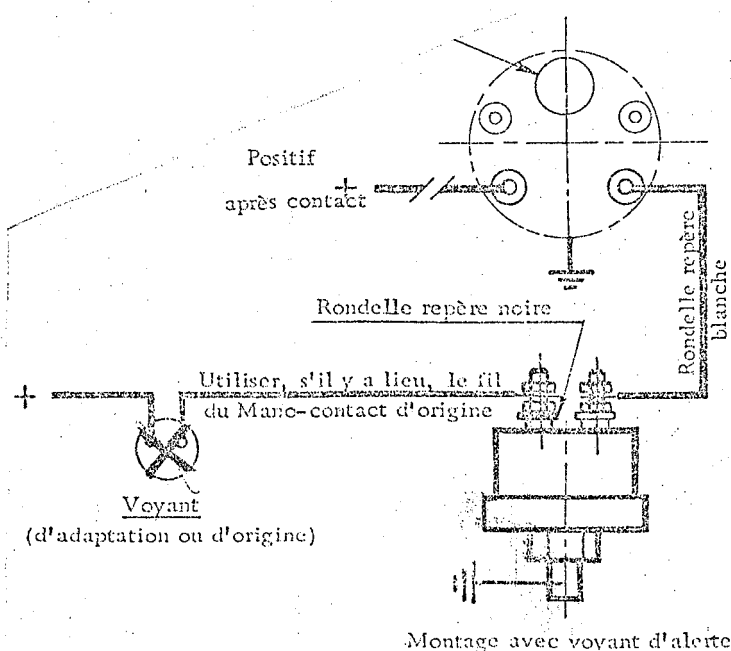

Montage avec voyant d'alerte

*prise d'huile*

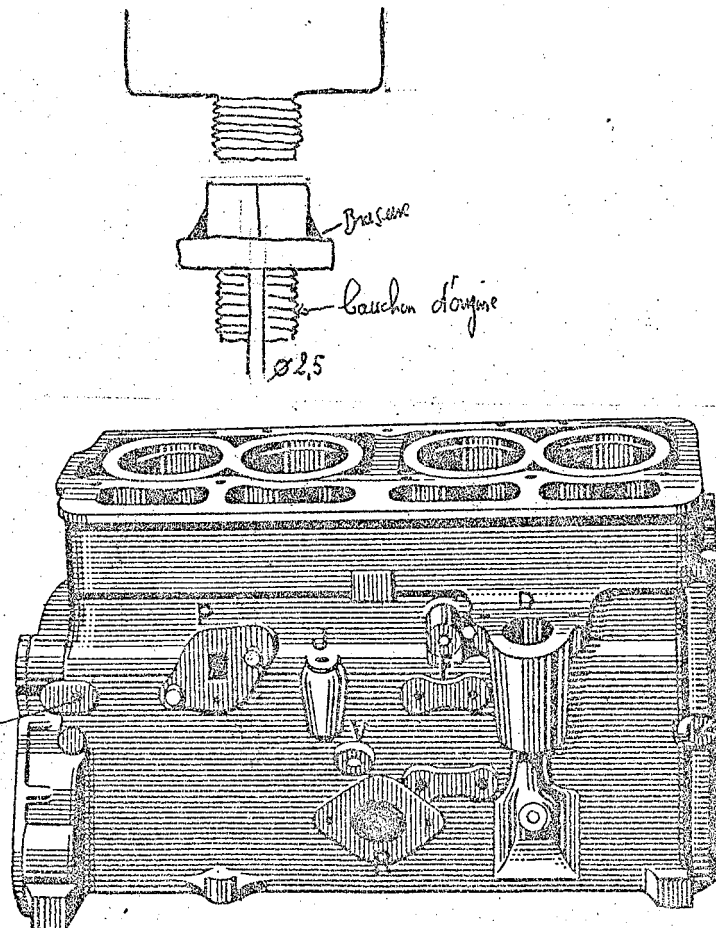

PH. GAUDILLIERE

Il est vrai que remettre une boîte de vitesse en état est une chose relativement difficile qu'il faut laisser à des gens de métier, bien outillés.  
 Mais pour un tractionniste, il est toujours utile d'avoir quelques notions ne serait-ce que de reconnaître les pignons des différentes vitesses de sa boîte.

Le schéma ci-dessous vous y aidra.

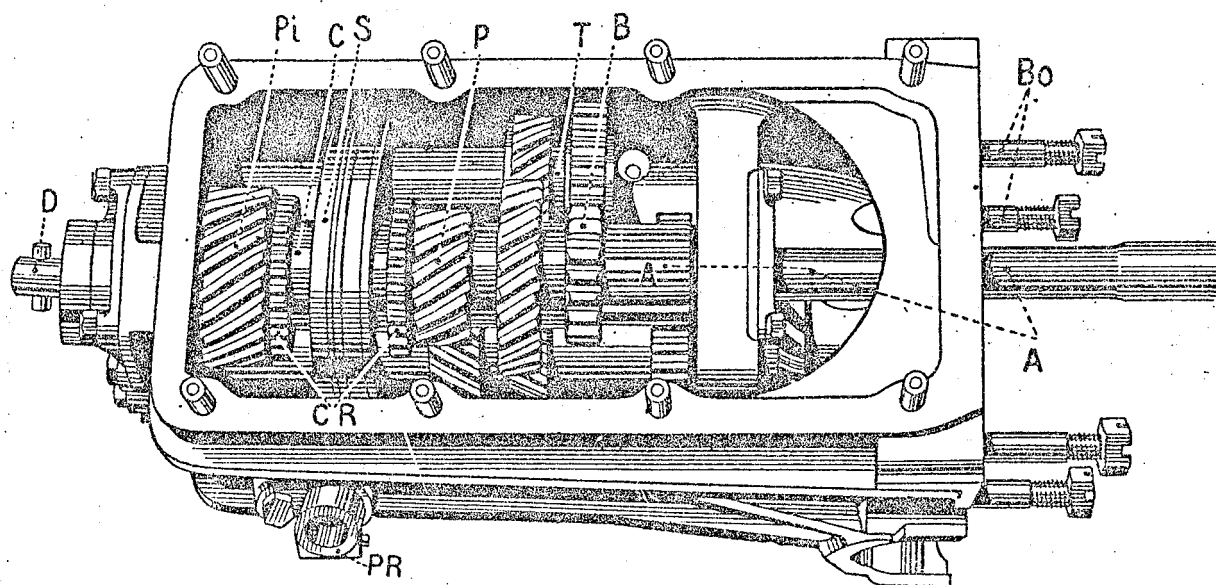

FIG. 6. — Boîte de vitesses traction 7 et 11.

A. Arbre primaire.  
 B. Baladeur 1<sup>re</sup> et marche AR.  
 BO. Boulons fixation différentiel.  
 C. Cône de synchronisation.  
 CR. Crabots de synchronisation.  
 D. Dent de loup.

P. Pignon libre bagué de 2<sup>e</sup>.  
 PI. Pignon libre de 3<sup>e</sup>.  
 PR. Prise du flexible de compteur.  
 S. Synchronesch.  
 T. Train de pignons intermédiaire de marche AR.

*Information*

*du Président*

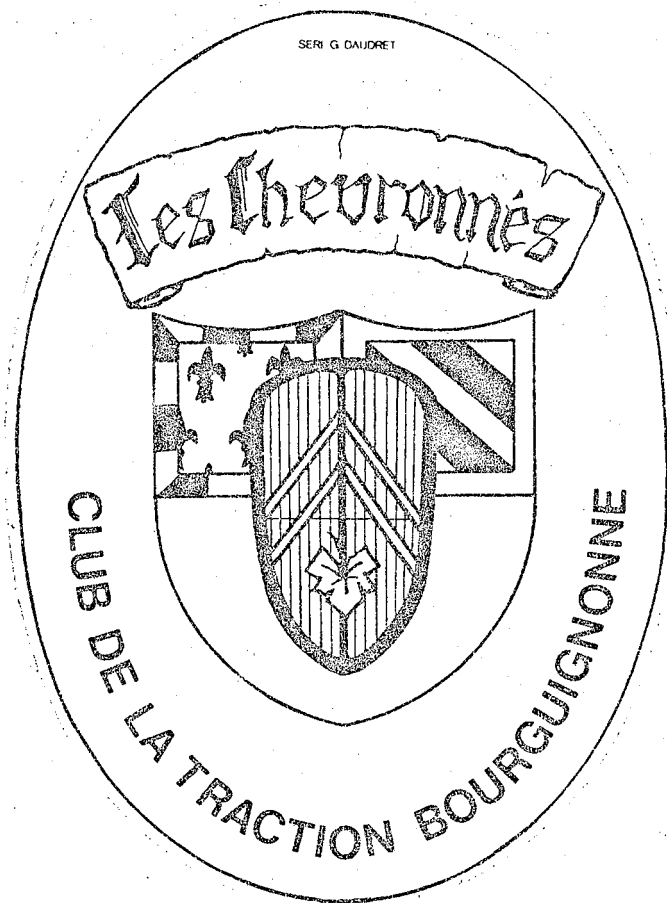

# RETROMOBILE

A L'HEURE CITROEN

Au SALON PORTE DE VERSAILLES, dès l'entrée, on peut voir que RETROMOBILE se place sous le signe de la TRACTION AVANT.

Face à l'entrée principale, s'étale en lettres lumineuses :

1934 - 1984 CINQUANTE ANS DE TRACTION AVANT

La Sté CITROEN n'a pas lésiné sur les moyens mis en place, plus de 500 M2 en 3 stands avec une décoration très bien faite.

Au premier plan, une 7 avec moteur et train avant détachés de la coque façon SALON 34. De part et d'autre des vitrines avec des miniatures de tractions, des jouets CITROEN, et le magnifique cabriolet traction offert à la petite Elisabeth d'Angleterre en 1938, venu de Grande-Bretagne pour le temps de RETROMOBILE.

A retenir aussi, la plaque descriptive des caractéristiques de la 22 CV exposée au salon 34.

Deux écrans vidéo diffusent en non-stop un HISTORIQUE sur la traction (technique - recherche - fabrication et essais) accompagné par deux reportages: le premier réalisé à la RENCONTRE INTER-CLUBS de LA TRACTION DE NIMES, et le second tourné en Bourgogne lors du 3ème ANNIVERSAIRE des CHEVRONNES.

Chacun a pu se voir, ou s'apercevoir, et essayer de remarquer sa traction soit aux allées du parc, ou dans la blondeur du colza.

"Les Chevronnés" étaient aussi à l'honneur avec deux voitures exposées : la II B gazogène de Bernard LAGRANGE, et BUBU la 7C 1934 de Roger BROSSELIN.

CITROEN avait choisi deux autres tractions : la 15/6 du Général de GAULLE prêtée par la famille, et la 15/6 Présidentielle CHAPRON ancienne voiture de l'ELYSEE.

Les autres voitures font partie des véhicules appartenant à l'usine : cabriolet II A 1934, cabriolet II B (vu dans le reportage de l'AUTO JOURNAL sur l'ancienne N 6 avec photos prises à La Rochepot), II berline légère, II B en version malle plate et malle bombée, familiale...etc

Tous les types existants étaient représentés, sauf peut-être ~~une II large d'avant-guerre~~ (ce qui me fit soupirer).

Une suite de panneaux sur un côté du stand CITROEN rappelait la conception de la TA, ses origines, ses créateurs... etc, illustré par de nombreuses publicités et photos d'époque.

Au fond : le stand des clubs mis à la disposition par l'usine où se pressent à longueur de journée tous les passionnés de la traction. Ceux qui ont été prévenus à temps ont pu apporter un panneau à l'emblème de leur club, et les quelques vitrines placées sur le stand permettent aux clubs parisiens de proposer porte-clefs, plaques souvenirs, tee shirts... etc.

A noter : une animation vidéo par le CETAC (extraits de films, sorties... etc) et une projection de diapos par le CLUB CITROEN FRANCE.

Un souhait pour 1985 concernant le stands des clubs, que ceux-ci soient prévenus assez tôt et puissent s'organiser de façon concrète.

Yves MEYNIEL

o=o=o=o=o=o=o=o  
o=o=o=o=o  
o=o  
o  
o

## LE JEU DES ERREURS

=====

L'oeil exercé des Chevronnés en visite à RETROMOBILE a t'il décelé quelques petites erreurs d'authenticité sur les modèles de TA exposés ?

En voici quelques unes :

- enjoliveurs PILOTE sur cabriolet 7A I934.
- calandre avec chevrons extérieurs sur ce même cabriolet.
- Pneus I85 x 400 sur une II BL (le veinard ! me disait un propriétaire de I5/6)
- Pneus HY sur une II familiale.

Nous passerons sur les 4 pneus lisses de la I5/6 du Général de Ga

o=o=o=o=o=o=o=o  
o=o=o=o=o  
o=o  
o  
o

## Réunions CITROEN

Je ne rentrerai pas dans un luxe de détails inutiles et j'utiliserai ici un style télégraphique pour vous tenir au courant le plus fidèlement possible, en ne vous rapportant que les propos nous intéressant.

SAMEDI 11 FEVRIER - ASSEMBLEE GENERALE FFAE à 10 H

- UTILITE DE LA FFAE : représente et défend les clubs principalement auprès des pouvoirs publics.
- EXAMEN TECHNIQUE des véhicules d'occasion soumis à la vente. Ce projet sera appliqué par les pouvoirs publics d'ici la fin de l'année.

Les voitures anciennes seront soumises aux mêmes obligations, et devront répondre aux normes de l'AFNOR (tout particulièrement pour la signalisation, éclairage et clignotants). Aux voitures ne répondant pas aux normes, il sera délivré une carte grise de collection. L'usage du véhicule sera réservé aux sorties de club, aux trajets pour s'y rendre et les essais.

Un carnet à souche permettra à l'usager d'informer la Préfecture de chaque sortie du véhicule. La FFAE se propose de recevoir les courriers à la place de la Préfecture, ce qui permettrait plus de souplesse !



- Il est beaucoup question du CENTENAIRE DE L'AUTOMOBILE FRANCAISE avec longue polémique pour savoir qu'elle est bien la première automobile concernée. Du CINQUANTENAIRE DE LA TA... pas un mot !

- Les CLUBS regroupant une même marque seront bientôt représentés au bureau de la FFAE. RENAULT est en cours d'inscription... paraît-il un modèle du genre, PEUGEOT interdit l'existence de clubs autonomes ou régionaux mais envisage d'en créer un sous son contrôle.

CITROEN : le projet proposé (l'AMICALE) n'a pas l'agrément de tous les clubs (?) et le constructeur ne veut pas donner son accord (?).

Aude BAGOEE, Président de l'AMICALE, veut défendre la position des CLUBS CITROEN, la parole ne lui est pas accordée.

#### SAMEDI 11 - RETROMOBILE à 15 H

Les Présidents des clubs CITROEN se retrouvent sur le STAND A RETROMOBILE. Toujours pas de nouvelles du CINQUANTENAIRE. A l'issue de nos différentes conversations, il ressort une masse incroyable de quiproquos, d'informations déformées et donc inexactes. Les relations sont tendues. De l'avis de tous, une réunion est prévue pour le lendemain à 10 H.

#### DIMANCHE 12 - RETROMOBILE à 10 H

La Sté CITROEN nous accueille dans ses locaux sur le stand. Toutes les parties sont présentes :

Mme PLAYOUST, MM ALLARD, PAIRON, LORIEUX des Relations-Publicques CITROEN, le Pdt LAPORTE de la FFAE, Aude BAGOEE, Olivier LEQUETTE (CTU) JF SOYEZ (CETAC) JP AUBRUN (TRACTION NANCY) Christian DAVID (TRACTION DE NIMES) Yves MEYNIEL et Roger BROSELLIN des Chevonnés.

L'avantage de tous se retrouver, c'est que nous avons enfin la possibilité d'avoir des informations directes.

Madame PLAYOUST nous explique que c'est uniquement pour des raisons sociales que CITROEN n'a pas pris de décision pour le CINQUANTENAIRE. Nous comprenons fort bien qu'il est difficile de faire la fête d'un côté et de licencier de l'autre.

L'AMICALE a l'assentiment de tous les clubs CITROEN sauf Christian DAVID qui diffère sa réponse pour des questions personnelles, et de nombreux autres clubs de voitures anciennes avec des sections tractions ont demandé leur adhésion à l'AMICALE.

Monsieur ALLARD est tout à fait d'accord pour reconnaître l'utilité de l'AMICALE à partir du moment où la plus grande partie des clubs s'y intéressent, ce qui est le cas.

Il est aussi question d'un S oublié sur l'enseigne du STAND DES CLUBS CITROEN, ce qui a mis en doute la destination du stand, là aussi le quiproquo fut levé rapidement.

Les propos du Président LAPORTE sont remis également dans le contexte et tout le monde se quitte, enchantés de cette réunion constructive.

On se donne rendez-vous le samedi suivant, la Société CITROEN donnera sa réponse définitive sur le CINQUANTENAIRE.

SAMEDI 19 - ASSEMBLEE GENERALE DE L'AMICALE

L'A.G. de l'AMICALE CITROEN a lieu dans les locaux du CTU, rue du Banquier dans le 13ème.

Les mêmes personnes que le dimanche précédent sont présentes ou représentées. Monsieur LABEQUE de la Traction Bordelaise et Monsieur MORAND du CERCLE CITROEN CEVENNES se joignent à nous.

Madame PLAYOUST nous annonce la bonne nouvelle tant attendue et dont je vous ai donné détail dans le précédent courrier.

Les CLUBS présents ont pour la plupart réglé leur cotisation à l'AMICALE.

Les Chevronnés ont acquitté leur cotisation 84, puisque nous avons fait opposition à celle de 1983.

Nous nous quittons en formulant le voeu que l'AMICALE soit efficace dans ses actions et que l'information passe dans tous les domaines.

RENDEZ-VOUS est donné pour se retrouver avec un MAXIMUM DE TRACTIONS...

... LE 29 AVRIL.

Yves MEYNIEL

## CALANDRIER

VENDREDI 13 AVRIL - REUNION MENSUELLE - SALLE BALZAC à DIJON - 20 H 30  
PREPARATION CINQUANTENAIRE

28-29-30 AVRIL - CINQUANTENAIRE DE LA TRACTION à PARIS

SAMEDI 12 MAI - après-midi ANIMATION FETE DU PORT DU CANAL à DIJON

DIMANCHE 20 MAI - SORTIE CLUB dans le JURA

SAMEDI 16 - DIMANCHE 17 JUIN - RANDONNEE CLUB 71 (Solutré-Cluny)  
ATTENTION DATE MODIFIEE

SAMEDI 23 - DIMANCHE 24 JUIN - SORTIE CLUB à CONSOLATION (haut-Doubs)

SAMEDI 30 JUIN - DIMANCHE 1er JUILLET - COUPES DE L'AGE D'OR à MONTLHERY

DIMANCHE 22 JUILLET - SORTIE PIQUE-NIQUE

du 9 au 12 AOÛT - CONCENTRATION EN ANGLETERRE

DIMANCHE 9 SEPTEMBRE - SORTIE VALLEE DE L'OUCHE

# AVIS

Monsieur DUBRAC a pu nous consentir des conditions avantageuses pour les assurances de nos tractions, ayez la gentillesse de retourner vos dossiers et de faire vos expertises en temps utile.

Les ETABLISSEMENTS SEULLIOT de BRAZEY-en-PLAINE réclament aux Chevronnés une facture de rectification de pièces moteur de I5/6.  
Inutile de vous préciser que le CLUB n'a pas encore acquis de I5 CV (même Présidentielle).  
Il est rappelé que l'on peut se recommander du CLUB pour les achats de pièces, mais en revanche, n'abusez-pas de la bonne volonté des fournisseurs et artisans, et achetez en votre nom personnel.  
Espérons que ce fait ne se reproduira pas !

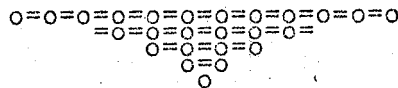

## *infos Cinquantenaire*

RETOURNEZ votre fiche de participation dans les meilleurs délais, vu la DATE TRES PROCHE du 29 AVRIL.  
Nous allons communiquer des informations régulièrement par courrier séparé. Pour des questions de coût d'affranchissement, ce courrier ne sera adressé qu'aux personnes intéressées.

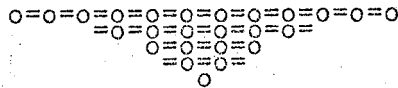

### PETITES ANNONCES

=====

- VENDS - TRACTION II familiale - Bon ETAT d'origine - tournante - galerie - attelage - embrayage à revoir - II 000 F  
MORLE (85) 40. 12. 62
- VENDS TRACTION - II Légère 1955 - I05 000 kms - état de marche - peinture bleu nuit récente - 2 pneus neufs - sellerie à revoir - I5 000 F à débattre  
Mme BOUQUANT - CHASSAGNE - MOUX 58230 MON TSAUCHE - (86) 76. 15. 74
- ATTELAGE TRACTION - PRIX CLUB 450 F équipez-vous pour le voyage à PARIS.  
s'adresser aux Chevronnés

